



வலயக்கல்வி அலுவலகம் - வடமராட்சி
இரண்டாம் தவணைப்பரீட்சை - 2018

தரம் - 1

தமிழ்மொழி

நேரம் : 1 மணி

கூடுதல் :

புள்ளி

01. ஒத்த படங்களை இணைப்போம்.



(4x2=8 புள்ளிகள்)

02. வித்தியாசமான உருவை இனங்கண்டு கோடிடுவோம்.

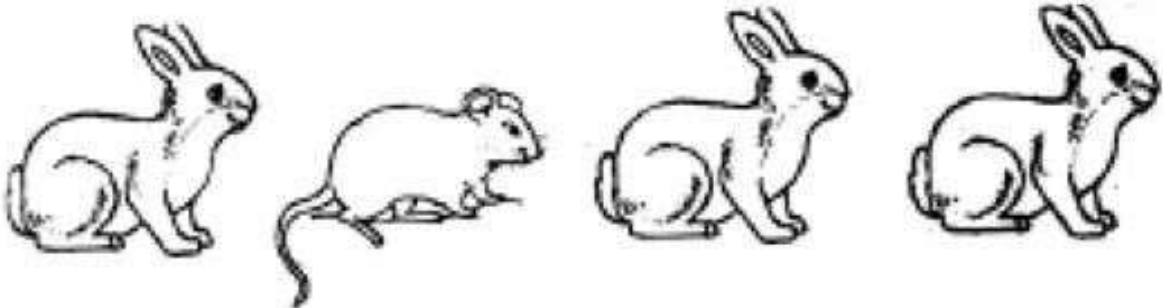
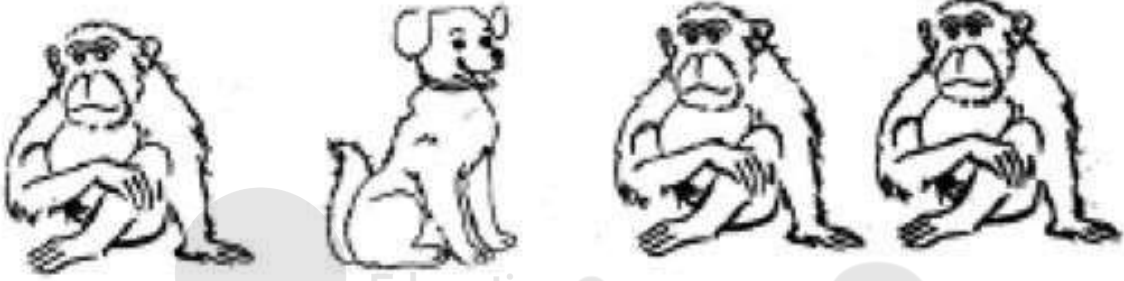
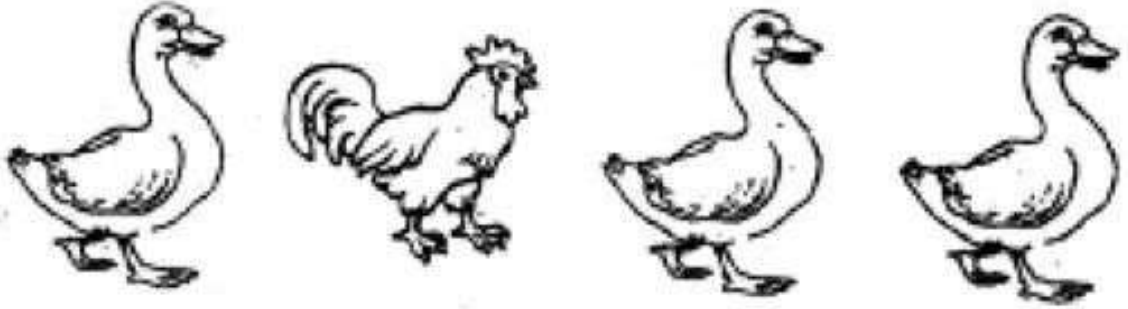

(4x3=12 புள்ளிகள்)

03. படம் பார்த்து சொல் எழுதுவோம்.





















(10x2=20 புள்ளிகள்)

04. ஒருமை பன்மைச் சொற்கள் எழுதுவோம்.



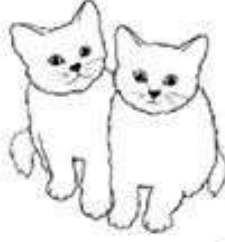



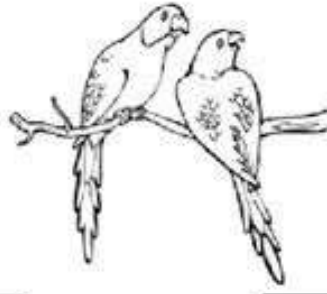









(8x3=24 புள்ளிகள்)

05. குறில் நெடில் சொற்களை எழுதுவோம்.



கால்



பால்



அரம்



படம்



பனை



நாடு



(6x2=12 புள்ளிகள்)

06. திராட்டைசப்பழக் குலையிலுள்ள ஂழுத்துக்களைக் கொண்டு சொற்கள் ஂக்குவோம்.

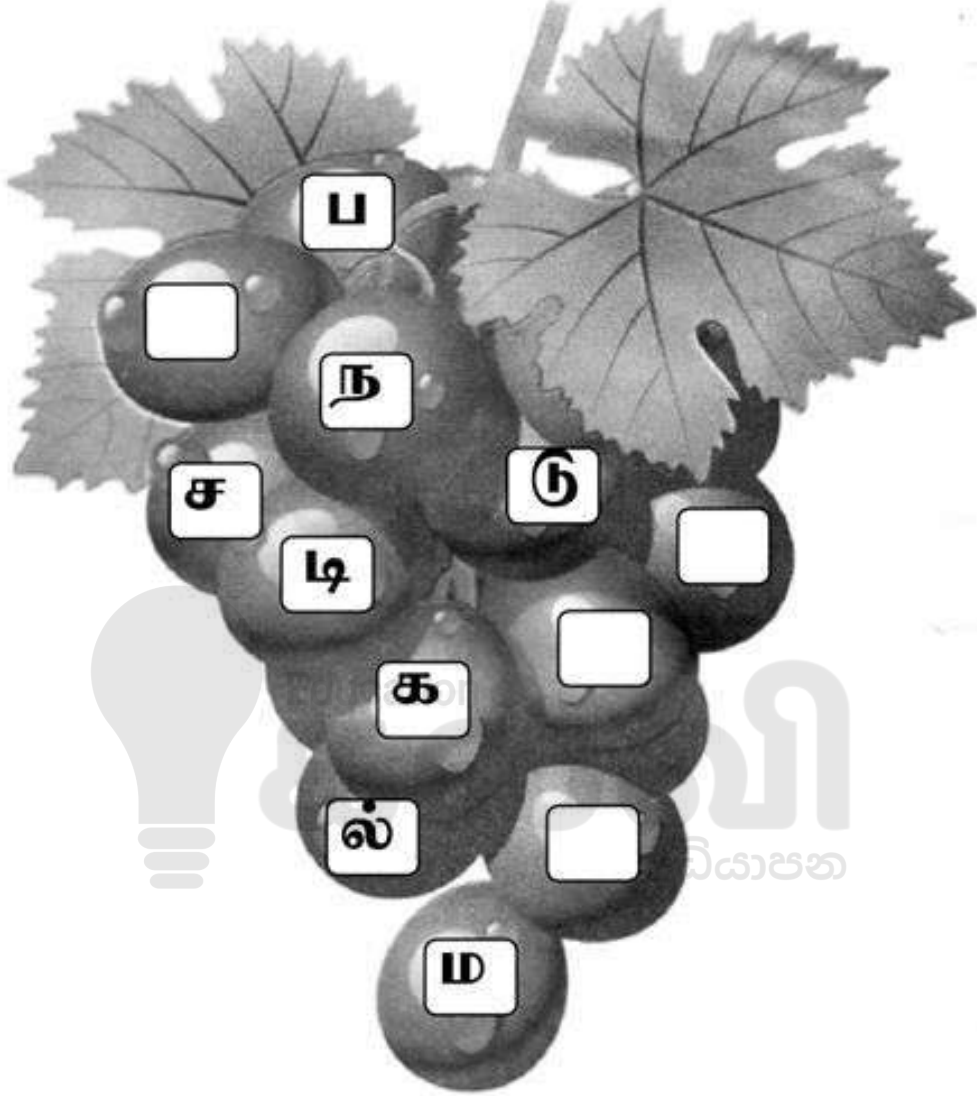

.....

.....

.....

.....

.....

.....

.....

.....

(8x3=24 புள்ளிகள்)

தரம் 1 மாணவர்களுக்கானது.

உளசமூக மற்றும் உடலியக்கத் திறன்களை மேம்படுத்துவதற்கான பயிற்சிகள்.

1. படங்களுக்கு நிறந்தீட்டுங்கள். (20 நிமிடம்)

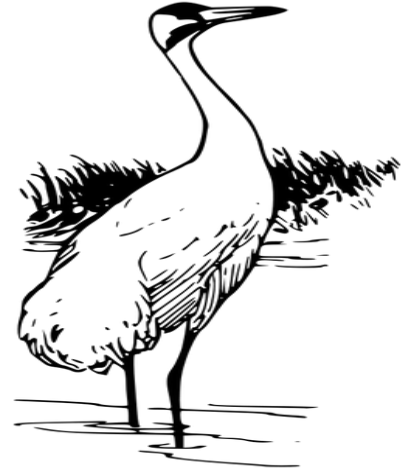
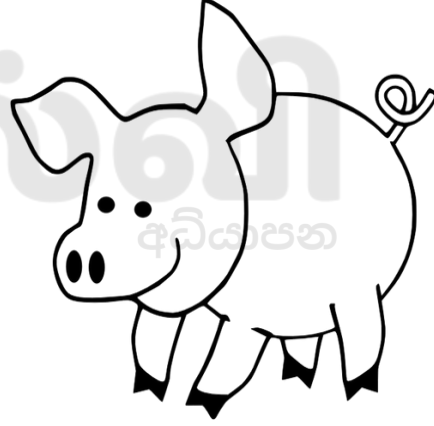
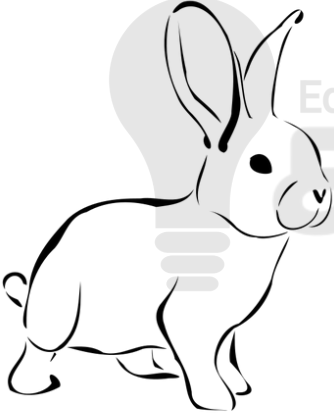
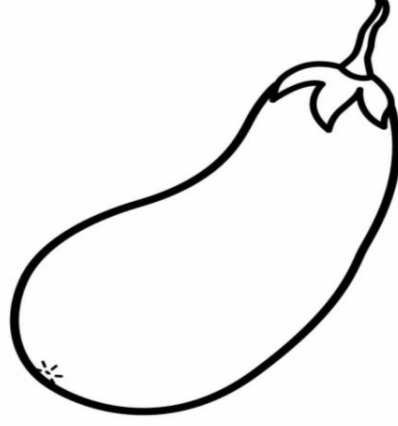
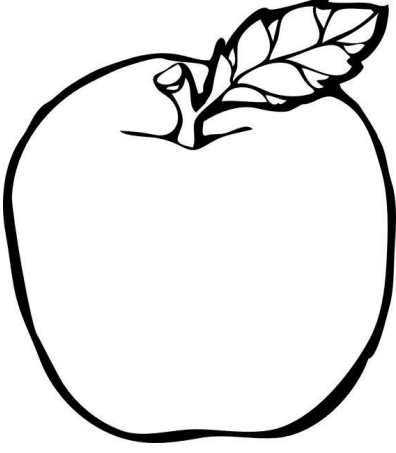

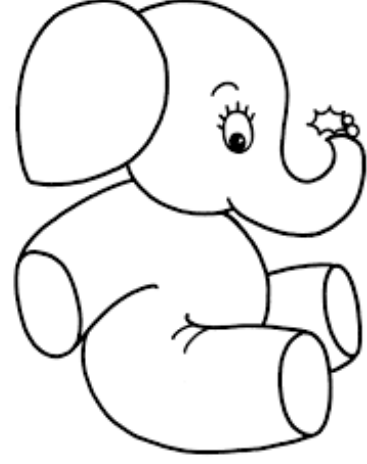
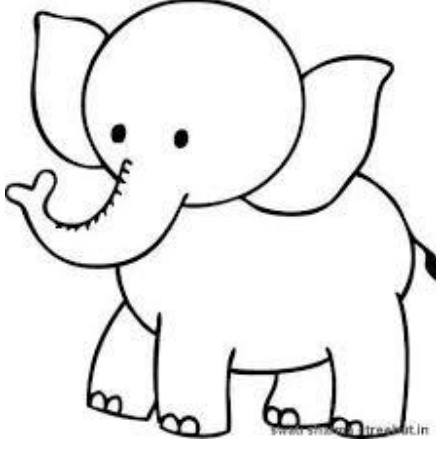

- பிள்ளைகளே நிறந்தீட்டிவீட்டீர்களா?
- முதல் பார்த்ததற்கும் இப்பொழுது பார்த்ததற்கும் வேறுபாடு உண்டா?
- எது நன்றாக இருக்கின்றது?
- இதற்குக் காரணமானவர் யார்?
- இப்படி உங்களிலும் மாற்றம் ஏற்படுத்தலாமா?
- எப்படி என்றால்....
- சாப்பிட முதலும், சாப்பிட்ட பின்பும் நீங்கள் என்ன செய்வீர்கள்? (கைகழுவுதல்)
- சரி, அதை இன்னும் கொஞ்சம் கூட்டுவோமா?
- எப்படி என்று நீங்களே சொல்லுங்கள்.
- நல்லது.
- வெளியில் சென்று வரும் ஒவ்வொரு தடவையும் என்ன செய்ய வேண்டும்.
- வீட்டில் உள்ள ஏனையோருக்கும் இதைச் சொல்வீர்களா?
- மிகவும் நல்லது.
- உங்களது முயற்சிக்குப் பாராட்டுக்கள்.

2. புள்ளிக் கோடுகளை இணையுங்கள். அந்த உருவத்துக்கு நிறம் தீட்டுங்கள். உருவத்தின் பெயரைக் கூறுங்கள். (20 நிமிடம்)

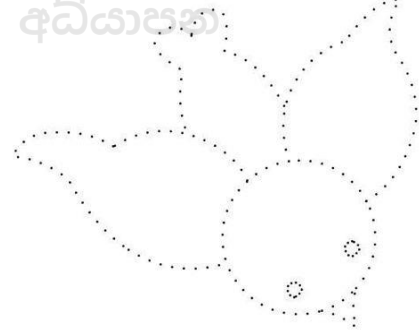
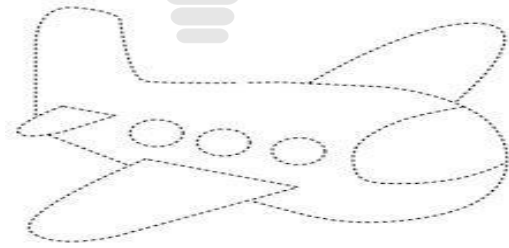
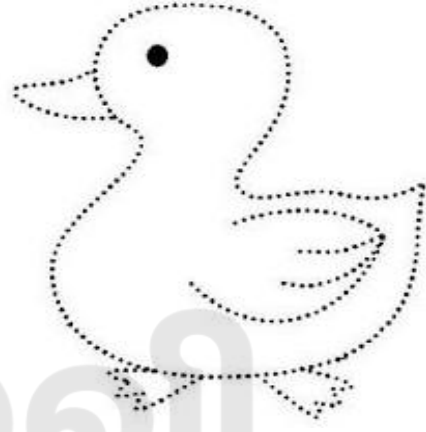
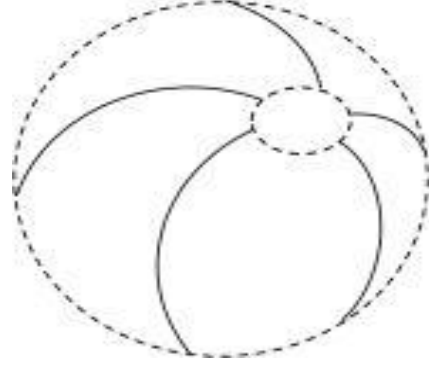
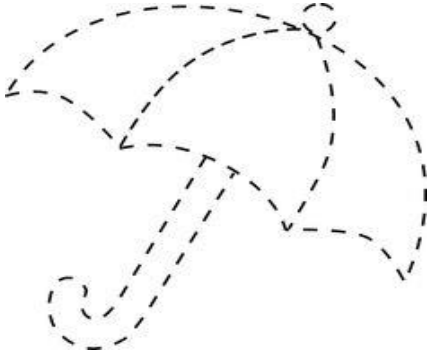

- வரைந்து முடிந்ததா?
- எது நன்றாக இருக்கின்றது?
- எது உங்களுக்குப் பிடித்திருக்கின்றது?
- புள்ளிகளை இணைத்ததால் அதன் உருவம் தெரிந்தது அல்லவா?
- அது போலத்தான், வீட்டில் உள்ள அனைவரும் சேர்ந்து ஒற்றுமையாக இருந்தால்
- ம... நல்லது. நீங்கள் எல்லோரிடமும் எப்படி இருப்பீர்கள்?
- மிகவும் நன்று. உங்களுக்குப் பாராட்டுக்கள்.

3. இலக்கங்களை இணையுங்கள் (20 நிமிடம்)

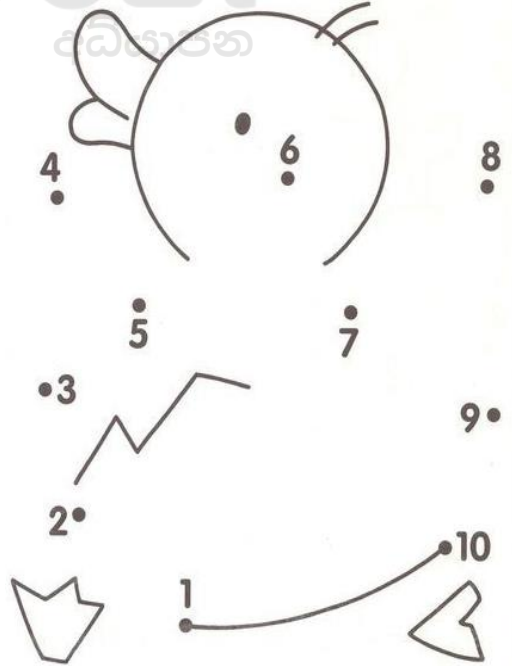
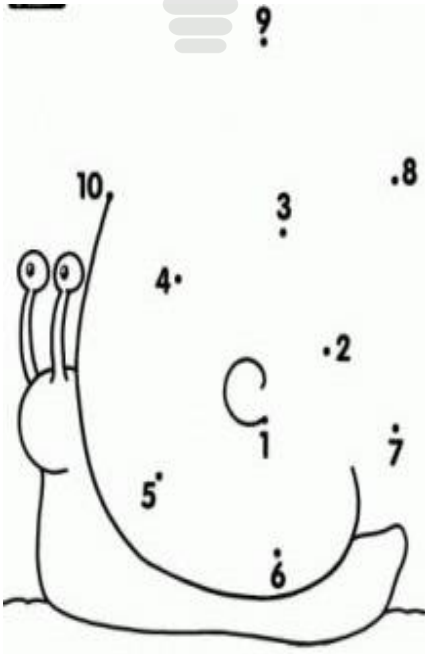
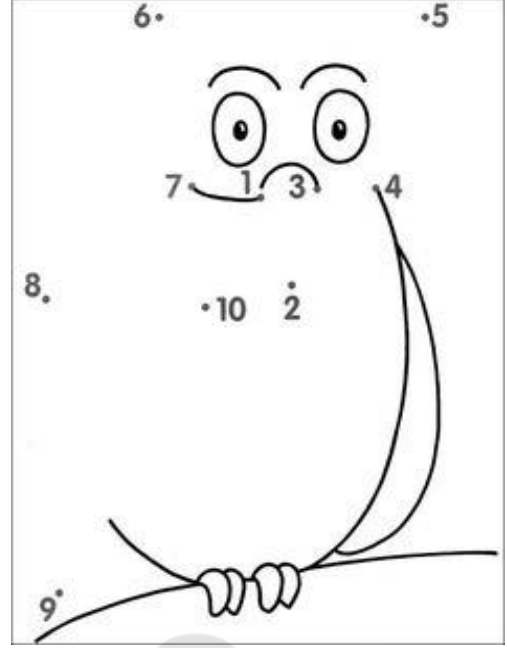
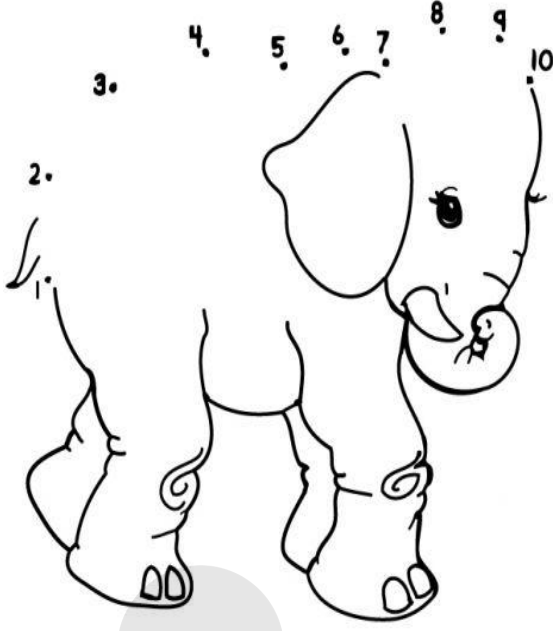

- உருவைக் கண்டுபிடித்துவிட்டீர்களா?
- என்னென்ன உருவங்கள் உள்ளன?
- நல்லது.
- எதை நீங்கள் வீட்டில் அல்லது வெளியே பார்த்திருக்கின்றீர்கள்?
- அதைப் பார்த்தால் உங்களுக்கு எப்படி இருக்கும்? பயமா? சந்தோசமா?
- எதற்காவது பயந்திருக்கின்றீர்களா?
- அதைப்பற்றிச் சொல்லுங்கள்?
- இப்ப எதற்காவது பயமாய் உள்ளதா?
- அது என்ன?

உடனிருப்பவர்களுக்கான குறிப்புகள்:

- உங்களுக்கு நாங்கள் இருக்கிறோம்.
- உங்களுக்கு என்ன தோன்றினாலும் எங்களுக்குச் சொல்லுங்கள். (அரவணைத்துக் கொள்ளுங்கள்)
- ஆசுவாசப்படுத்துங்கள்.
- துணிவுடன் வெற்றிபெற்ற ஒரு சிறிய கதை சொல்லுங்கள்.
- பயம் நீங்கி மகிழ்வுடன் இருப்பதை உறுதி செய்யுங்கள்.

4. வழியைக் காட்டுங்கள். (20 நிமிடம்)

படம்: 1

- இங்கு முயல் பசியாக உள்ளது. கரட் உள்ள இடத்துக்குச் செல்ல உதவுங்கள். பாதையை நிறந்தீட்டி அதற்கு வழிகாட்டுங்கள்.

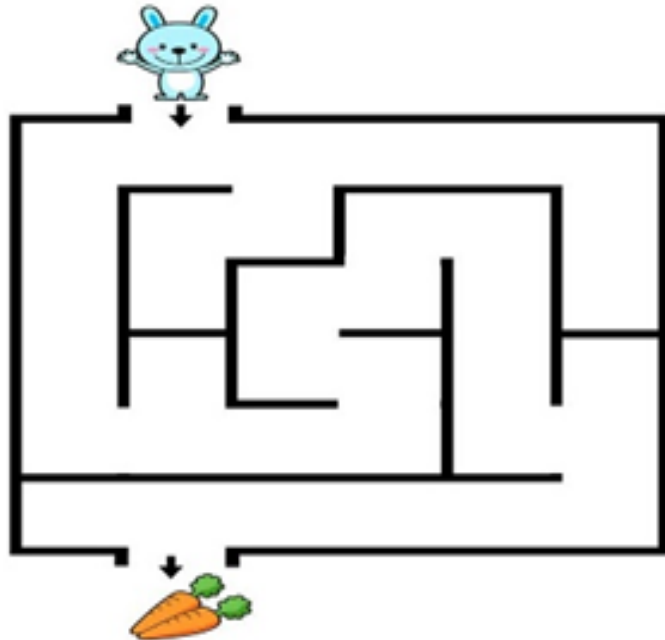

படம்: 2

- இங்குள்ள விலங்குகள் தமது உணவைத் தேடிச் செல்ல உதவுங்கள்.
- பாதைக்கு நிறந்தீட்டுங்கள்.

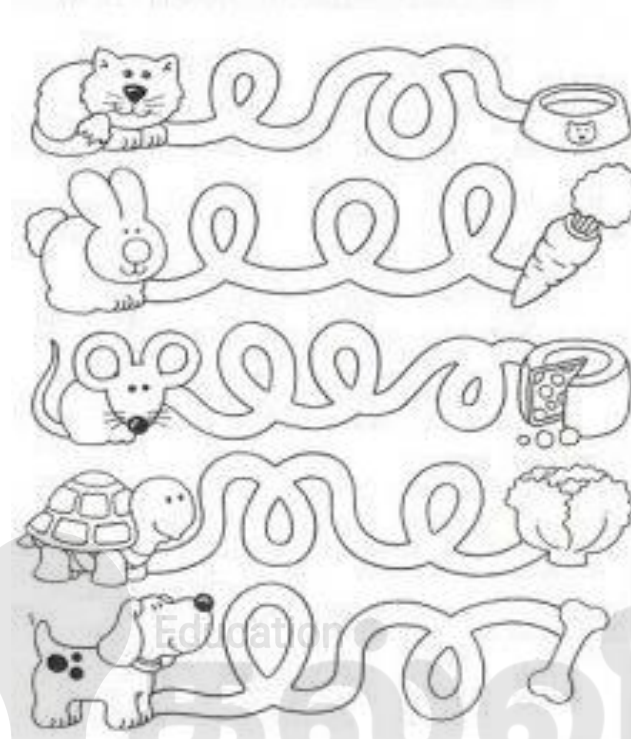

- உணவைத் தேடிச் செல்ல உதவினீர்கள்?
- உதவி செய்தால் அவற்றுக்கு எப்படி இருக்கும்?
- உங்களுக்கு உணவு தேடித் தருவது யாவர்?
- அதைச் சமைத்துத் தருவது யாவர்?
- ஏன் அவ்வாறு தருகின்றார்கள்?
- தருகின்ற உணவை வீணாக்கலாமா?
- அப்படியானால், நீங்கள் என்ன செய்ய வேண்டும்?
- நல்லது.
- உங்களுக்கு எமது பாராட்டுக்கள்.

உடனிருப்பவர்களுக்கான குறிப்புக்கள்.

பிள்ளை கூறும் பதிலிலிருந்து அடுத்த பதிலளிப்புக்கான கேள்விகளைக் கேட்டு ஊக்கப்படுத்துங்கள்.

5. உங்களுக்கு விரும்பிய படங்களை வரைந்து நிறந் தீட்டுங்கள்.

அதைப் பற்றி உங்கள் உடனிருப்பவருடன் பேசுங்கள். (20 நிமிடம்)

படம்:1

படம்

- இப்படங்களில் இருப்பதைப் பற்றிப் பேசுவோமா?
- படத்தில் உள்ள விடயம் எனக்குப் புரியவில்லை. நீங்கள் எனக்குச் சொன்னால் புரிந்து கொள்வேன்.
- என்ன வரைந்துள்ளீர்கள்?
- இருப்பவை என்ன?
- அவற்றில் நீங்களும் இருக்கின்றீர்களா?
- ஆம் எனில், அங்குள்ள நீங்கள் ஏதாவது சொல்ல விரும்புகின்றீர்களா,
- சொல்லுங்கள்.
- இல்லை எனின், அதில் உள்ள முக்கியமான உரு எது?
- அதை ஏன் வரைந்துள்ளீர்கள்?
- அது என்ன சொல்ல விரும்புகின்றது?
- நல்லது, எங்களால் முடிந்தால் செயற்படுத்துவோம்.

6. உங்களுக்கு விரும்பிய பாடலைப் பாடிக் காட்டுங்கள். அல்லது ஒரு பொருளைப் பற்றி நீங்களாகவே பாடலை உருவாக்கிப் பாடுங்கள். (10 நிமிடம்)

உதாரணம்:

வீட்டுக்கு உள்ளே இருந்து
வீட்டுப் பாடம் செய்தேன்
அப்பா உடன் சேர்ந்து
அட்டைப் படம் செய்தேன்.

7. விரும்பிய விடயத்தை நடத்துக் காட்டுங்கள். (10 நிமிடம்)

உதாரணம்: பூனைக் குட்டிகள் தமது தாயுடன் என்ன கதைக்கின்றன என்பதை நடத்துக் காட்டல்.



8. இயற்கையை இரசியுங்கள். (20 நிமிடம்)

(பூ மலர்தல், பறவைகள் பறத்தல், மரஞ்செடி கொடிகள் காற்றில் அசைதல், வான்வெளியில் முகில்கள் பரவுதல், பறவைகளில் ஒலிகள், பூனை, நாய் நடந்துகொள்ளும் முறைகள்...)



9. விளையாடுங்கள். அல்லது உருவங்களைச் செய்யுங்கள். (30 நிமிடம்)

(பந்தடித்தல், உருவங்களைப் பொருத்துதல், கெந்துதல், துள்ளுதல், உடற்பயிற்சி செய்தல்)



10. சுவாசப்பயிற்சி செய்யுங்கள் (10 நிமிடம்)

- எழுந்து நில்லுங்கள்.
- உடற்பயிற்சி செய்யும் வகையில் சிறிது கால்களை விரித்து நில்லுங்கள்.
- கைகளைப் பக்கவாட்டில் வையுங்கள்.
- நிமிர்ந்து நேராகப் பார்த்து நில்லுங்கள்.
- மூச்சை உள்ளிழுங்கள்.
- அப்போது உங்கள் கைகளைப் பக்கவாட்டில் தோள்மூட்டுவரை தூக்குங்கள்.
- மூச்சை வெளிவிடுங்கள்.
- அப்போது கைகளைக் கீழே விடுங்கள்.
- இவ்வாறு 15 தடவைகள் செய்யுங்கள்.
- இதனைக் கண்களை மூடியவாறு மீண்டும் செய்யுங்கள்.



11. படம் பார்த்துக் கதை கூறுங்கள். (10 நிமிடங்கள்)

படம்:1



படம்:2



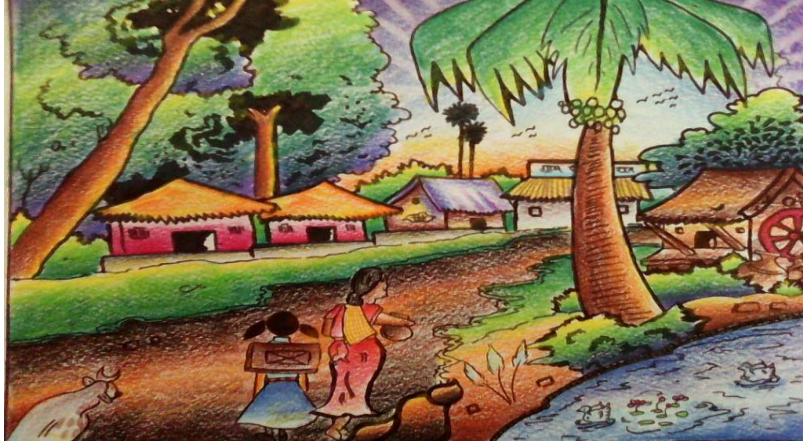

- ஒவ்வொரு படங்களையும் காட்டிப் பின்வரும் வினாக்களைக் கேட்டுப் பதிலளிப்பதற்குத் தூண்டுங்கள்.
- படத்தில் தெரியும் காட்சி யாது?
- அங்கு என்ன நடக்கின்றது?
- என்ன காரணமாக இருக்கும்?
- அவற்றுக்கு அல்லது அவர்களுக்கு என்ன தேவை?
- உங்களுக்கும் அவ்வாறான தேவை உள்ளதா?
- அதைப் பற்றிச் சொல்லுங்கள்.
- உடனிருப்பவருக்கான குறிப்பு:
- உங்களுக்காக நாம் இருக்கிறோம்.
- வீட்டில் இருக்கும் இக்காலத்தில் எங்களால் முடிந்ததைச் செய்கின்றோம்.
- முடியாதவற்றைத் தருவதாக உறுதி செய்ய வேண்டாம்.
- பாடசாலை செல்ல வேண்டும் என அடம்பிடித்தால், நிலைமையைப் புரிய வைப்புகள்.
- வீட்டிலிருந்து கற்பதற்கு ஊக்குவியுங்கள்.





வலயக்கல்வி அலுவலகம் - வடமராட்சி
இரண்டாம் தவணைப்பரீட்சை - 2018

தரம் - 1

கணிதம்

நேரம் : 1 மணி

கூடுதல் :

புள்ளி

01. உருவங்களுக்கு ஏற்ப வேறுபடுத்தி வரையுங்கள்.

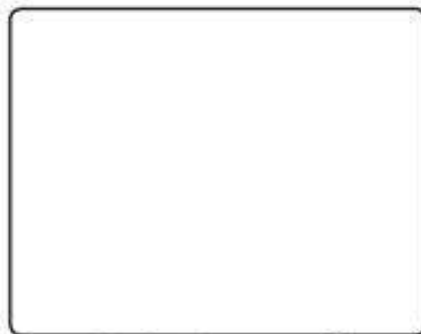
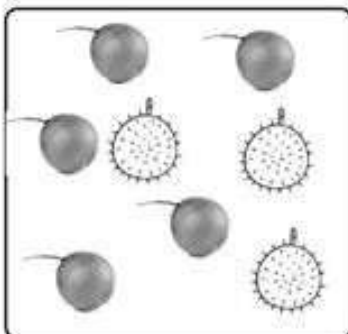
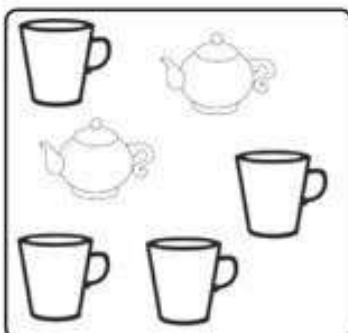
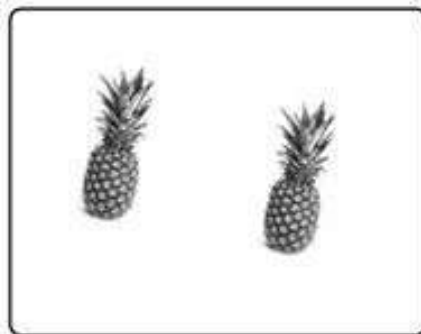
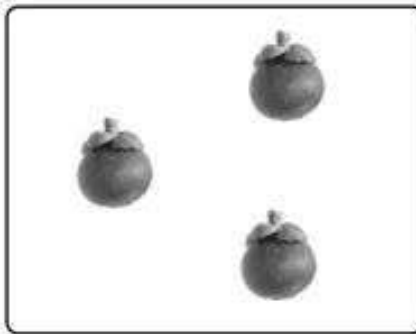

02. ஒன்றுடன் ஒன்றை இணையுங்கள். கூடிய தொகுதி இருப்பின் வட்டம் இடுங்கள்.

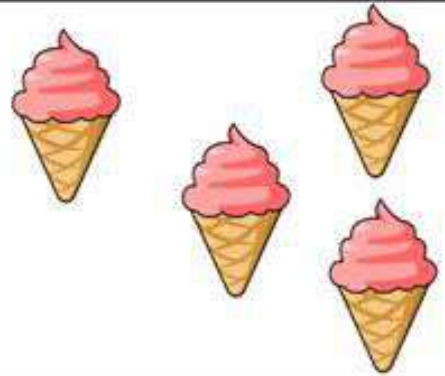

(3x2=6 புள்ளிகள்)

03. அதிக அளவு நீரைக்கொள்ளும் பாத்திரத்தை நிறம் தீட்டுங்கள்.

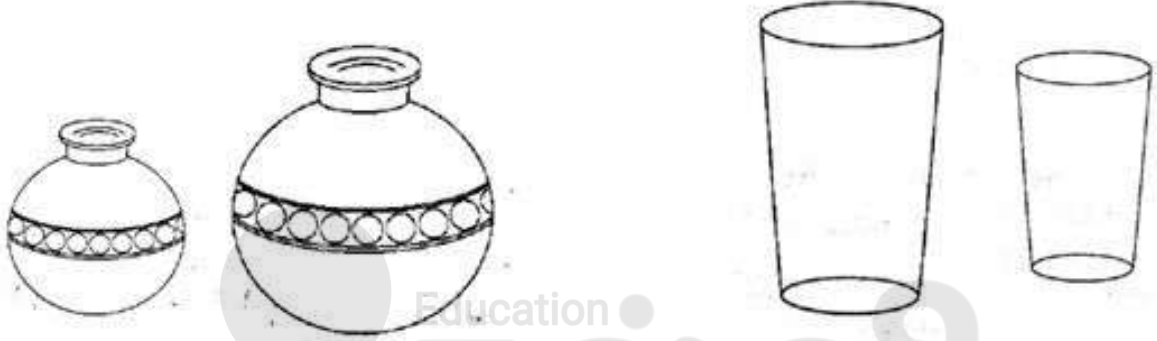

குறைந்த அளவு நீரைக் கொள்ளும் பாத்திரத்தை நிறம் தீட்டுங்கள்.

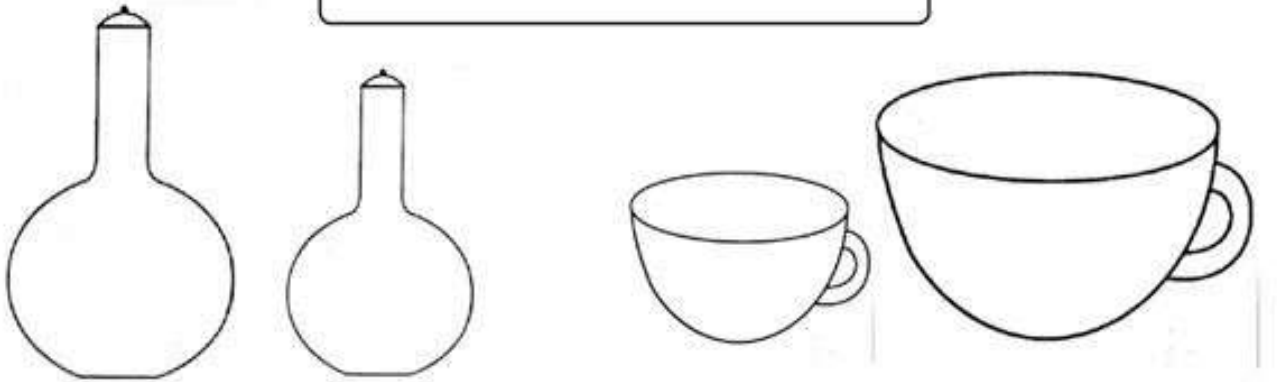

(4x3=12 புள்ளிகள்)

04. முன்னால் செல்லும் விலங்கின் கீழே கோடு வரையுங்கள்



பின்னால் செல்லும் வாகனத்தின் கீழே கோடு வரையுங்கள்



நடுவில் உள்ள பிராணியின் கீழ் கோடிடுக.







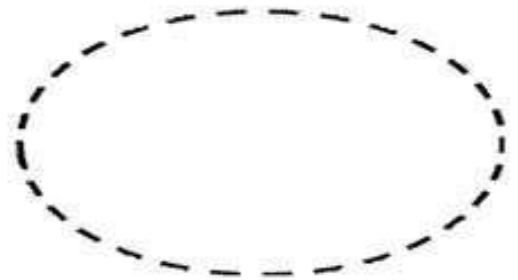
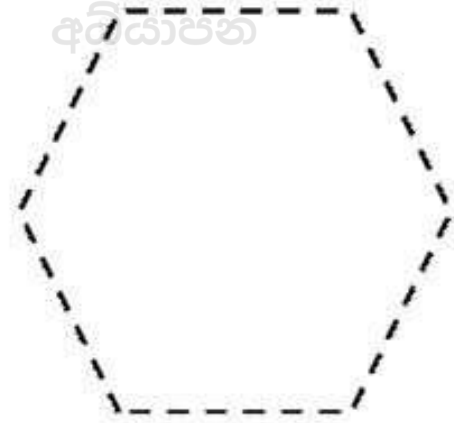
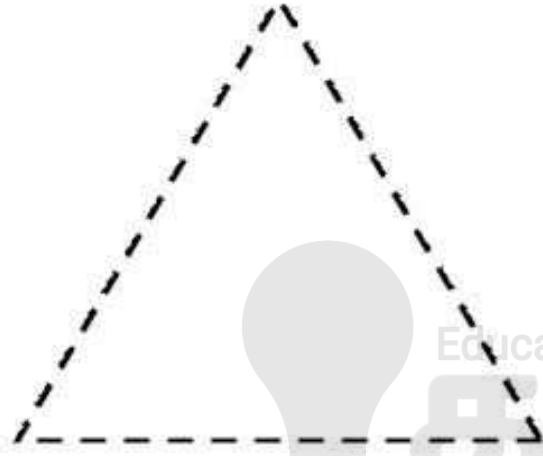

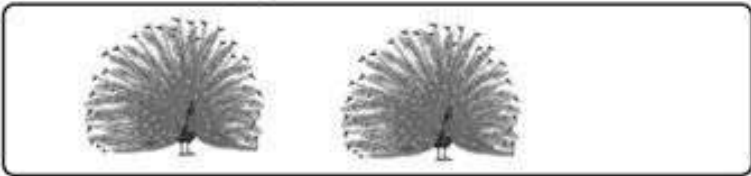

(3x3=9 புள்ளிகள்)

05. வடிவங்களை வரையுங்கள். நிறம் தீட்டுங்கள்.

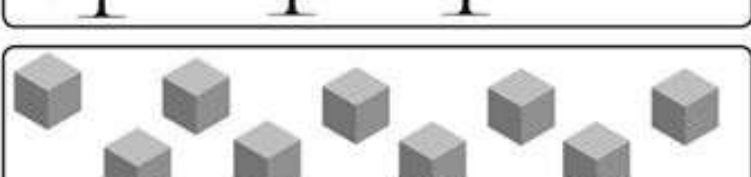

(8x4=32 புள்ளிகள்)

06. எழுத்துக்களில் எழுதுங்கள்







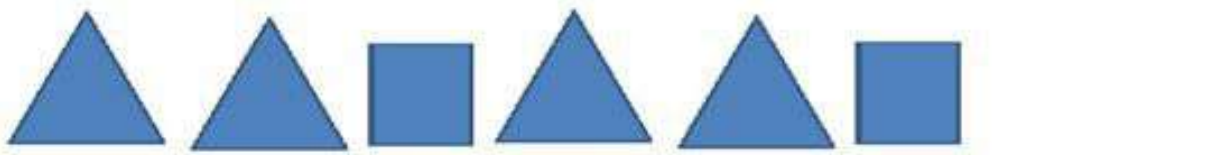
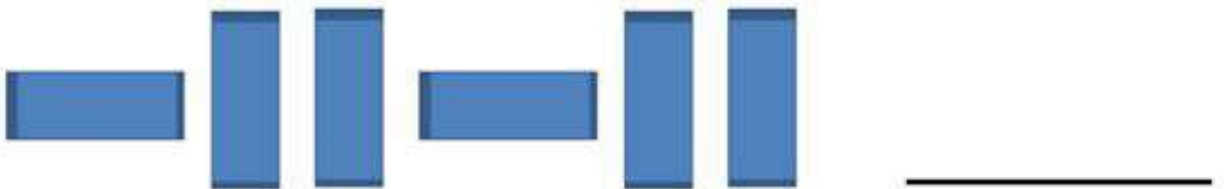





2		இரண்டு
6		
8		
1		
7		
5		
3		
9		
4		

(8x2=16 புள்ளிகள்)

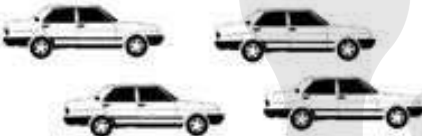
07. கோலத்தில் அடுத்துவரும் உருவத்தை வரைந்து நிறந் தீட்டுங்கள்.

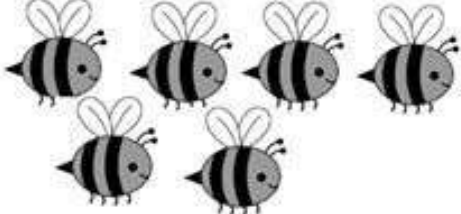
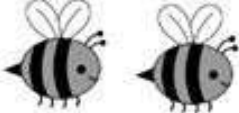

08. கூட்டுக.

 3 +  =	
 3  + 2 எல்லாமாக எத்தனை? _____	 6  + 3 எல்லாமாக எத்தனை? _____
 4  + 5 எல்லாமாக எத்தனை? _____	 2  + 3 எல்லாமாக எத்தனை? _____
 6  + 2 எல்லாமாக எத்தனை? _____	 4  + 4 எல்லாமாக எத்தனை? _____



வலயக்கல்வி அலுவலகம் - வடமராட்சி
இரண்டாம் தவணைப்பரீட்சை - 2018

தரம் - 1

சுற்றாடல்சார் செயற்பாடுகள்

நேரம் : 1 மணி

கூட்டன் :

புள்ளி

01.



1) உமது பாடசாலையின் பெயர் :

அடிகாபன

.....

2) அதிபரின் பெயர் :-

.....

3) வகுப்பாசிரியர் பெயர் :

.....

4) பாடசாலையின் முக்கியமான இடங்கள் 3 எழுதுவோம்?

.....

5) உமது பாடசாலைக் கொடியின் நிறம் யாது?

.....

குறிப்பு: ஆசிரியர் வினாக்களை வாசித்து விடவும்.

(5x4=20 புள்ளிகள்)

2)

எமது வீடு



1) வீட்டில் உள்ள உறுப்பினர்கள் யாவர்?

.....
.....
.....
.....

2) வீட்டிற்கு வருகை தரும் உறவினர்கள் யாவர்?

.....
.....
.....
.....

3) வீட்டில் வளர்க்கும் பிராணிகள் 5 எழுதுக.

.....
.....
.....
.....

(3x5=15 புள்ளிகள்)

3) தோட்டத்திற்கு வரும் பிராணிகள் அவற்றின் வாழ்விடங்கள்

தொடர்புபடுத்துக.

தேன்	புற்று
கறையான்	வதை
செவ்வெறும்பு	கூடு
தூக்கணாங்குருவி	பொந்து
கிளி	இலைகள்

(5x3=15 புள்ளிகள்)

4) நீரில் மிதப்பவை

நீரில் அமிழ்பவை

- 1)
- 2)
- 3)
- 4)
- 5)

- 1)
- 2)
- 3)
- 4)
- 5)

(10x2=20 புள்ளிகள்)

5) அ) புத்தாண்டு கொண்டாடப்படும் மாதம் எது?

.....

ஆ) புத்தாண்டு காலத்தில் பூக்கும் மரங்கள் 2 தருக?

.....

இ) புத்தாண்டு காலத்தில் இடம்பெறும் பாரம்பரியங்கள் 2 எழுதுக.

.....

.....

ஈ) புத்தாண்டு காலத்தில் செய்யப்படும் பலகாரங்கள் எவை?

.....

.....

.....

(3x5=15 புள்ளிகள்)

6) தொடர்புபடுத்துக.



பகல் வானம்



இரவு வானம்

(5 புள்ளிகள்)

7)



அட்டவணைப்படுத்துக.

விலங்குணவு

தாவர உணவு

.....

.....

.....

.....

.....

(10 புள்ளிகள்)

Cambridge English
Young Learners
A-Z Colouring BOOK



ABCDEFGHIJ
KLMNOPQR
STUVWXYZ



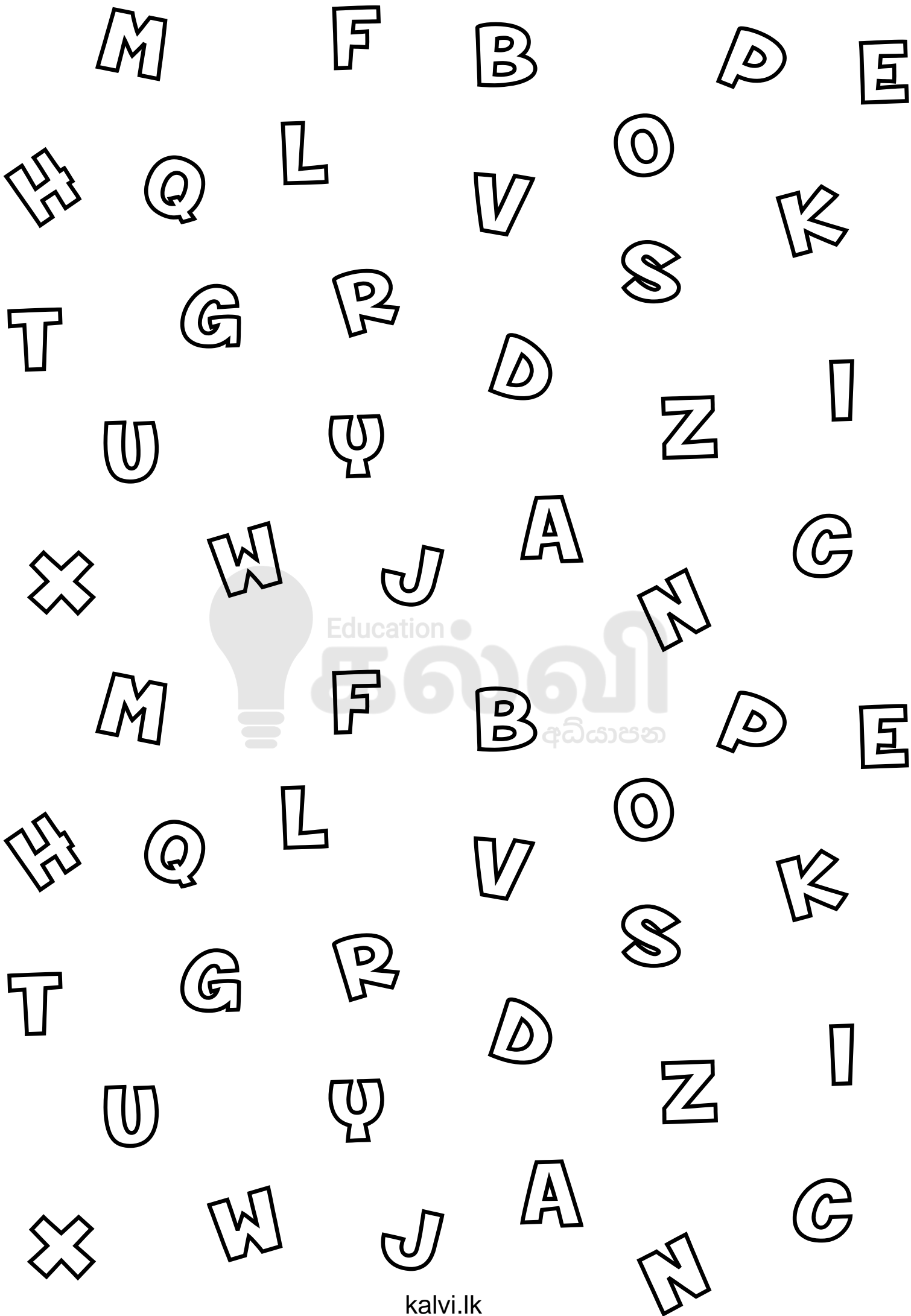

Cambridge English Young Learners

A-Z Colouring Book

You can use this colouring book to help children learn new words in a fun way and improve their English. It includes many of the words children might see in their test.

The words have been selected from the *Cambridge English: Young Learners* Word List. They cover all three levels: *Starters*, *Movers* and *Flyers*.

For more free support materials visit:

www.cambridgeenglish.org/younglearners

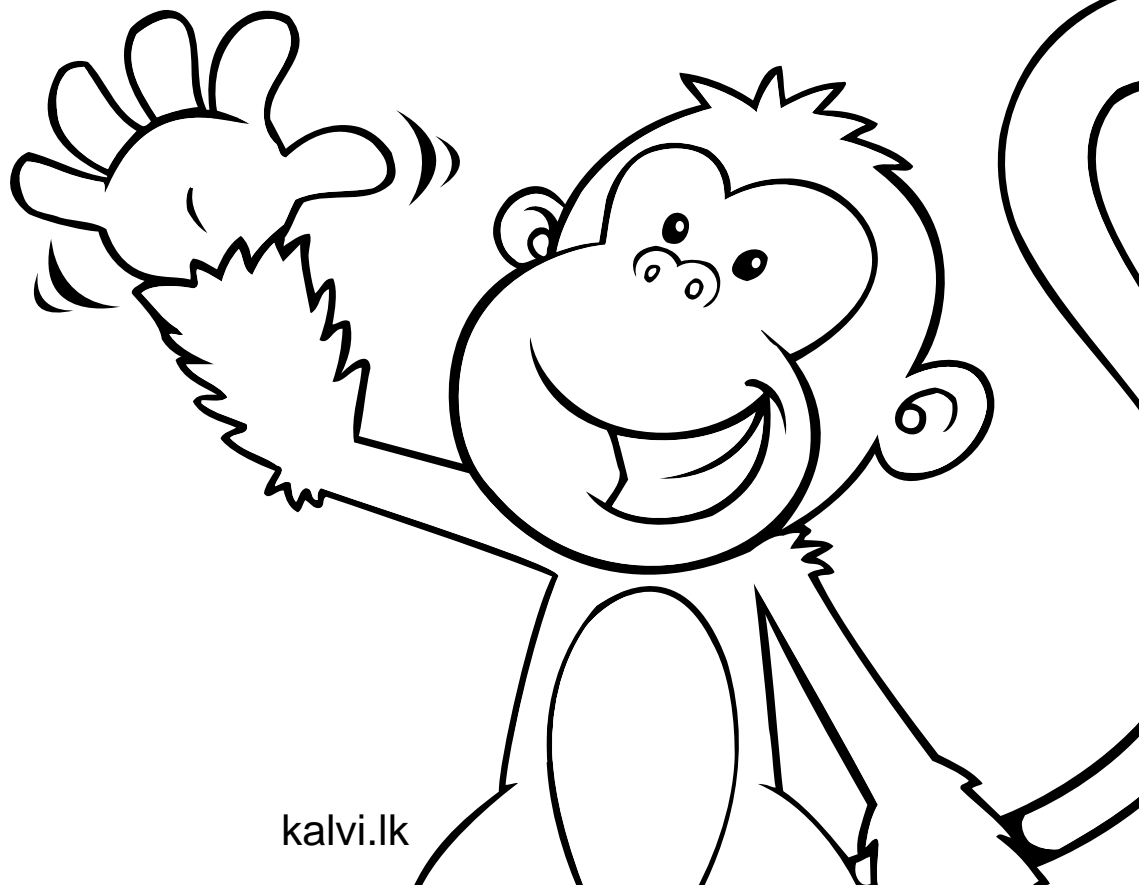

Aa

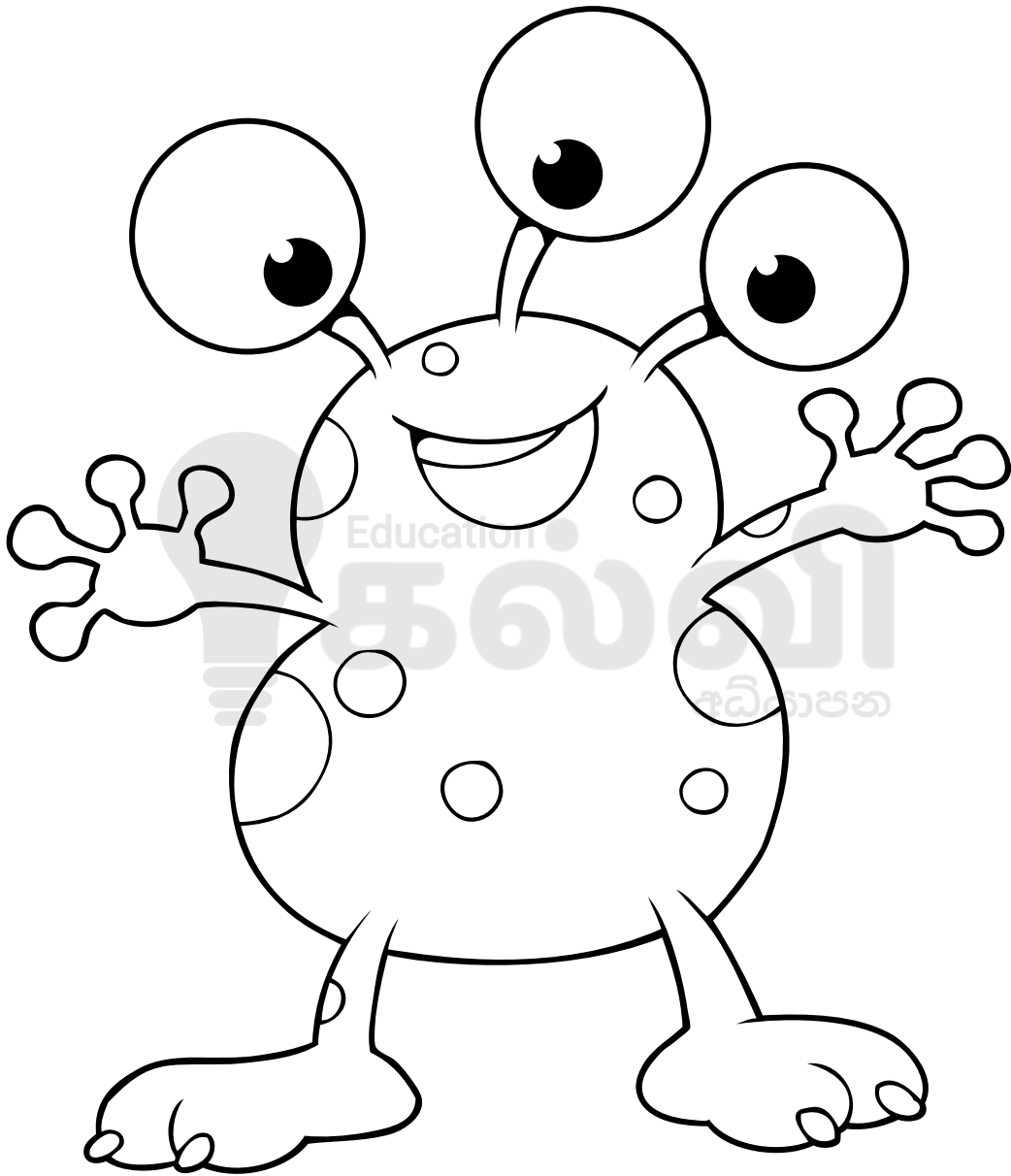

alien

From the Cambridge English: Starters Word List

Bb

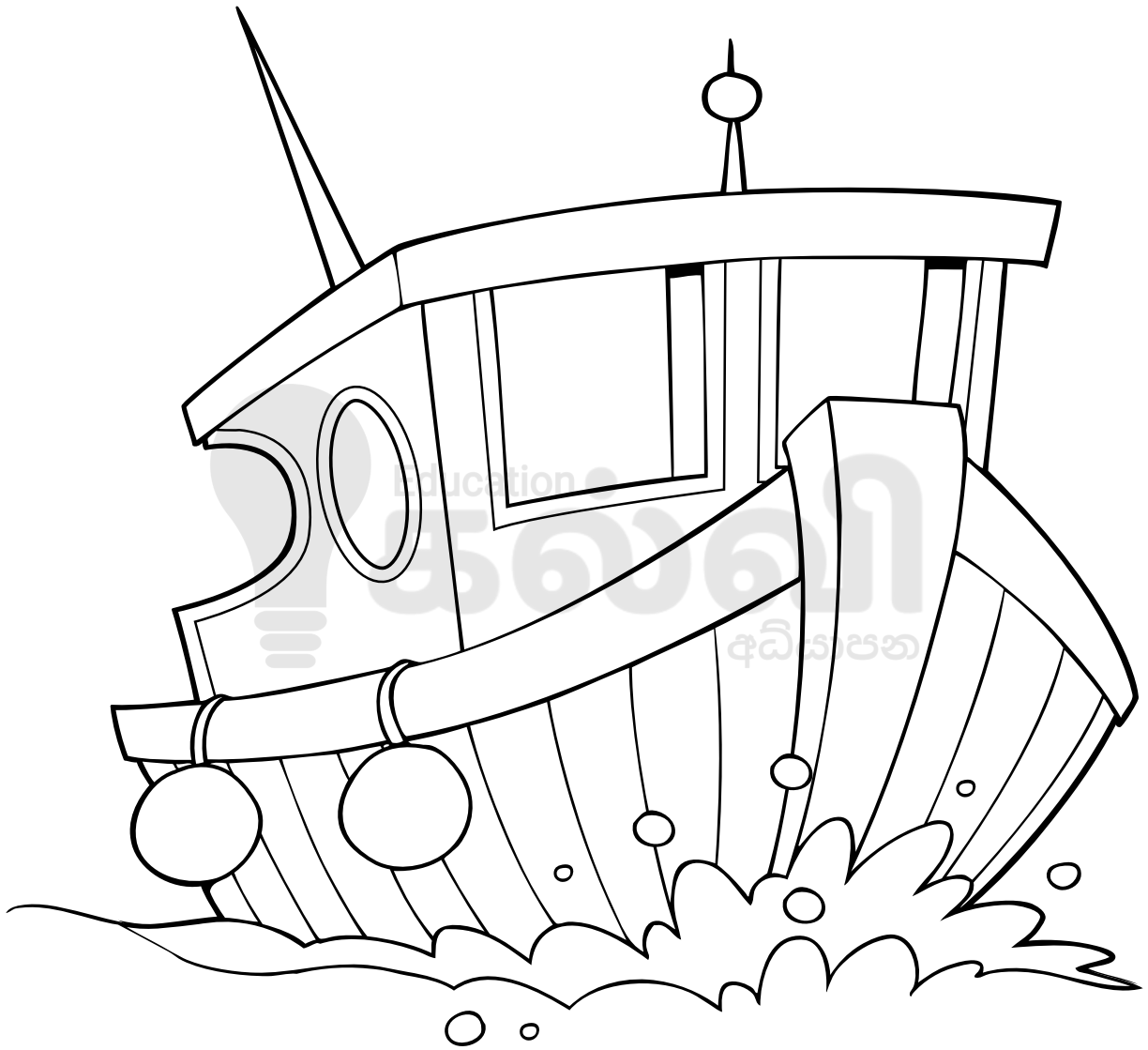

boat

From the Cambridge English: Starters Word List

Cc

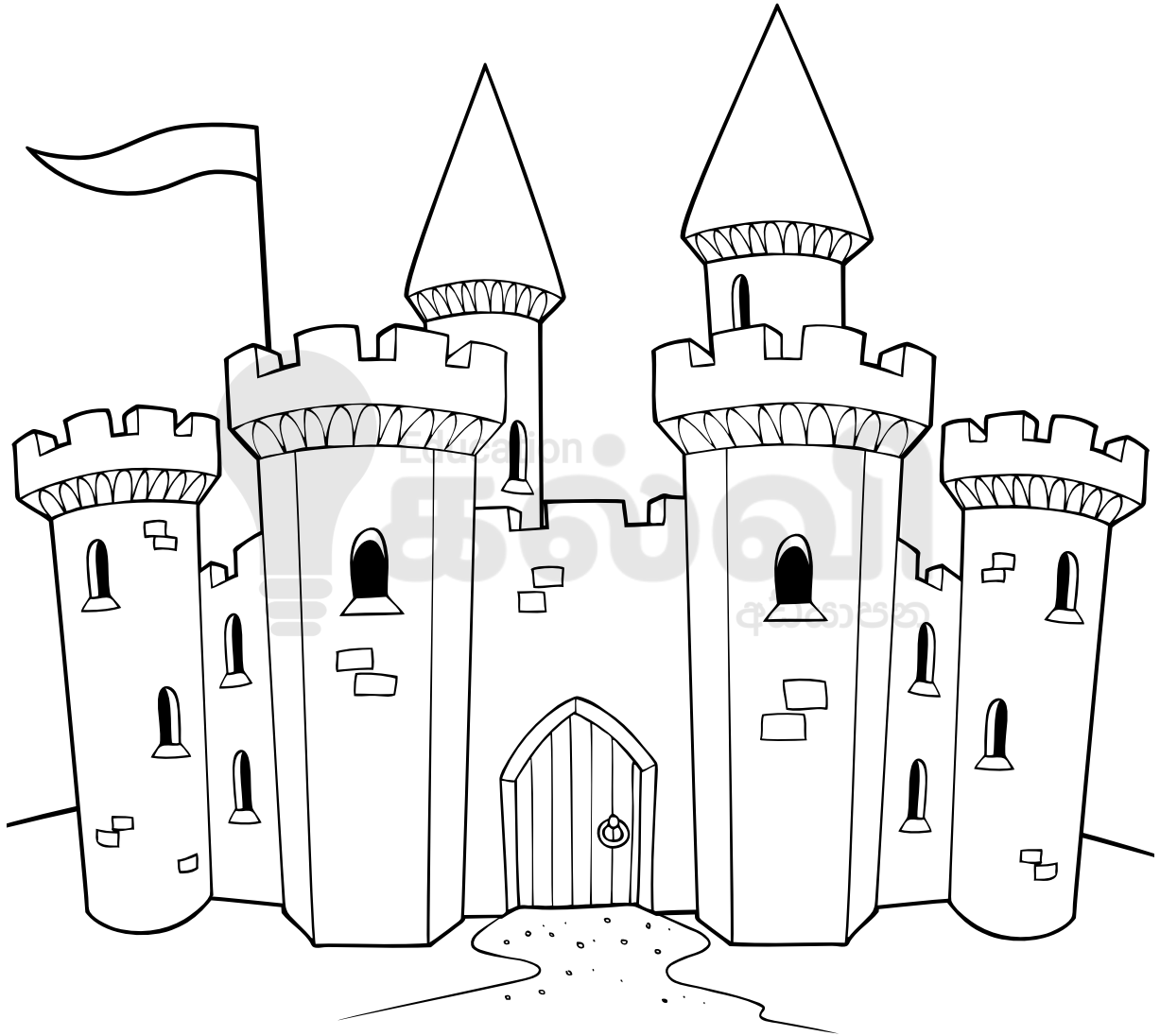

castle

From the Cambridge English: Flyers Word List

Dd



dinosaur

From the Cambridge English: Flyers Word List

Ee

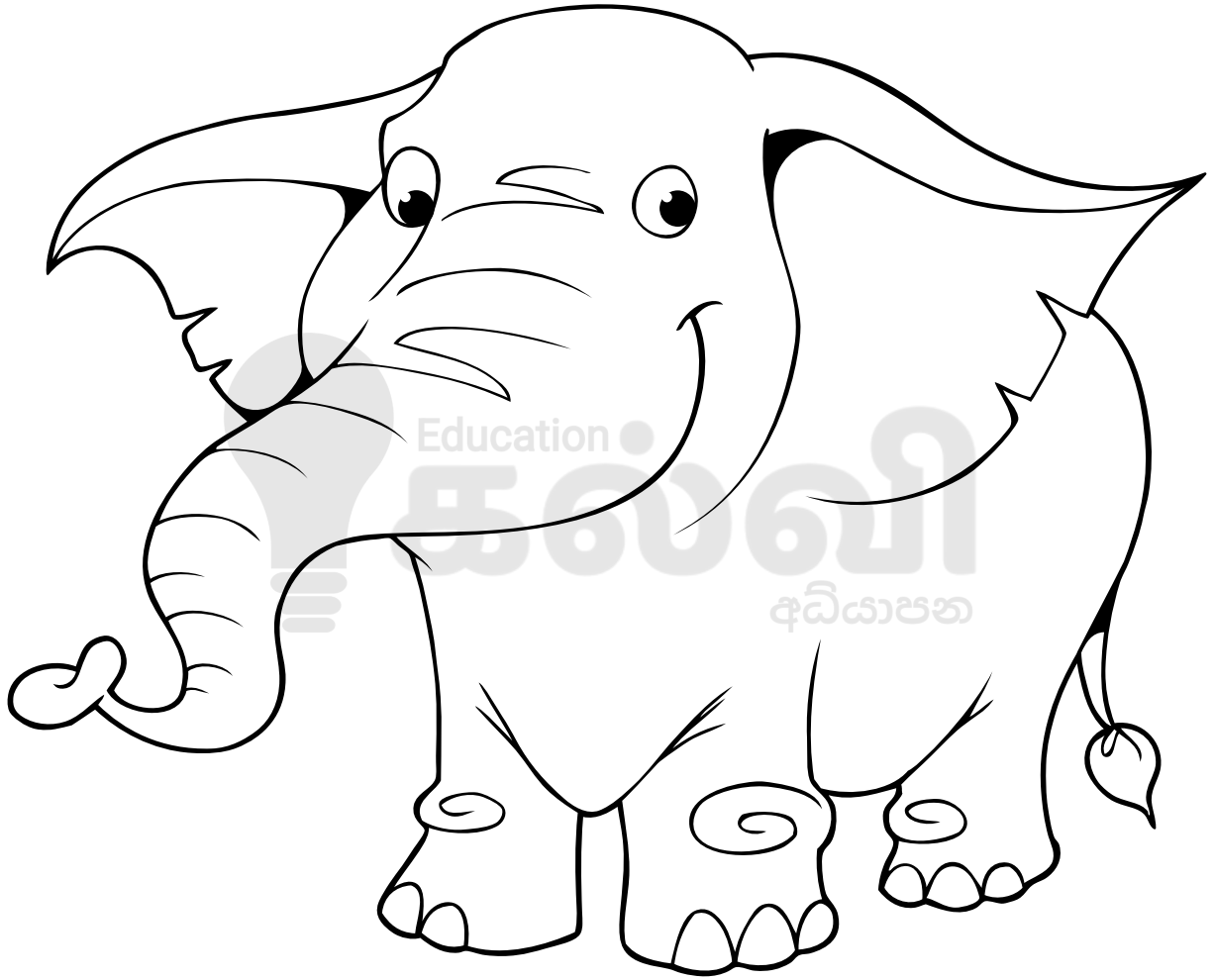

elephant

From the Cambridge English: Starters Word List

Ff

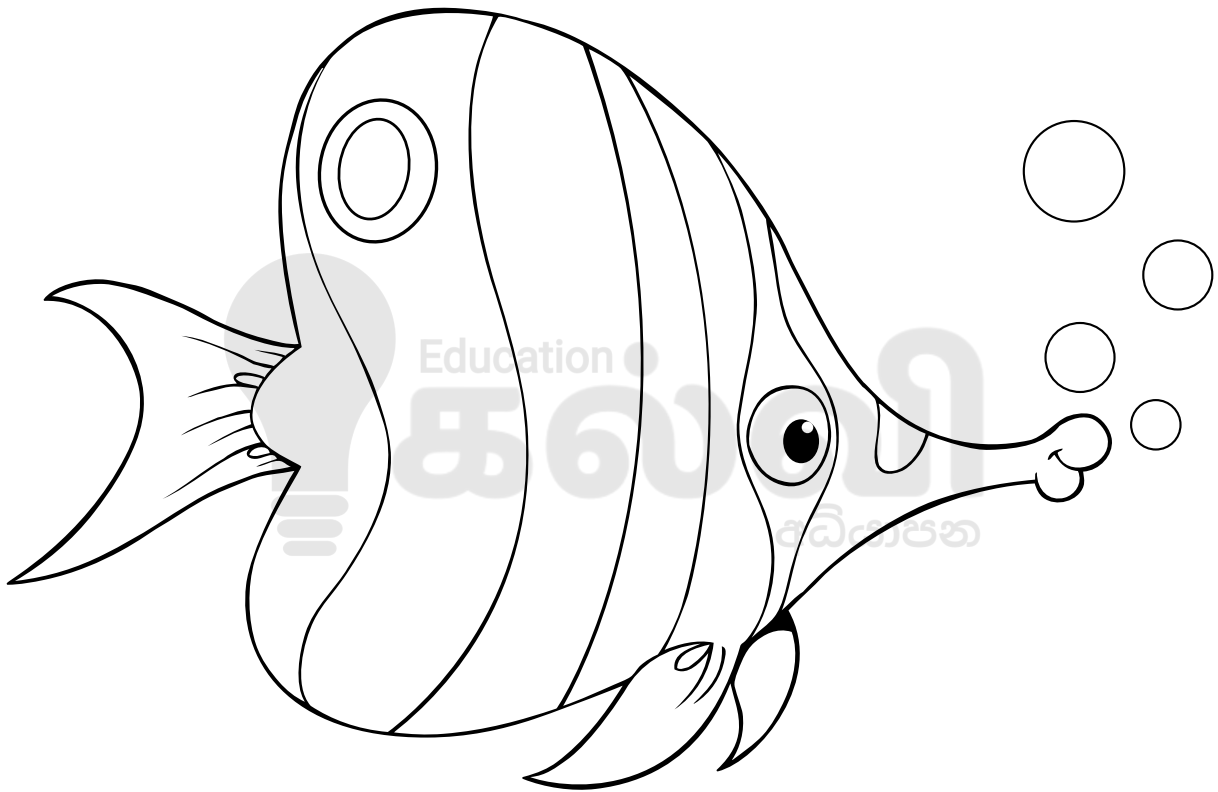

fish

From the Cambridge English: Starters Word List

Gg



guitar

From the Cambridge English: Starters Word List

Hh

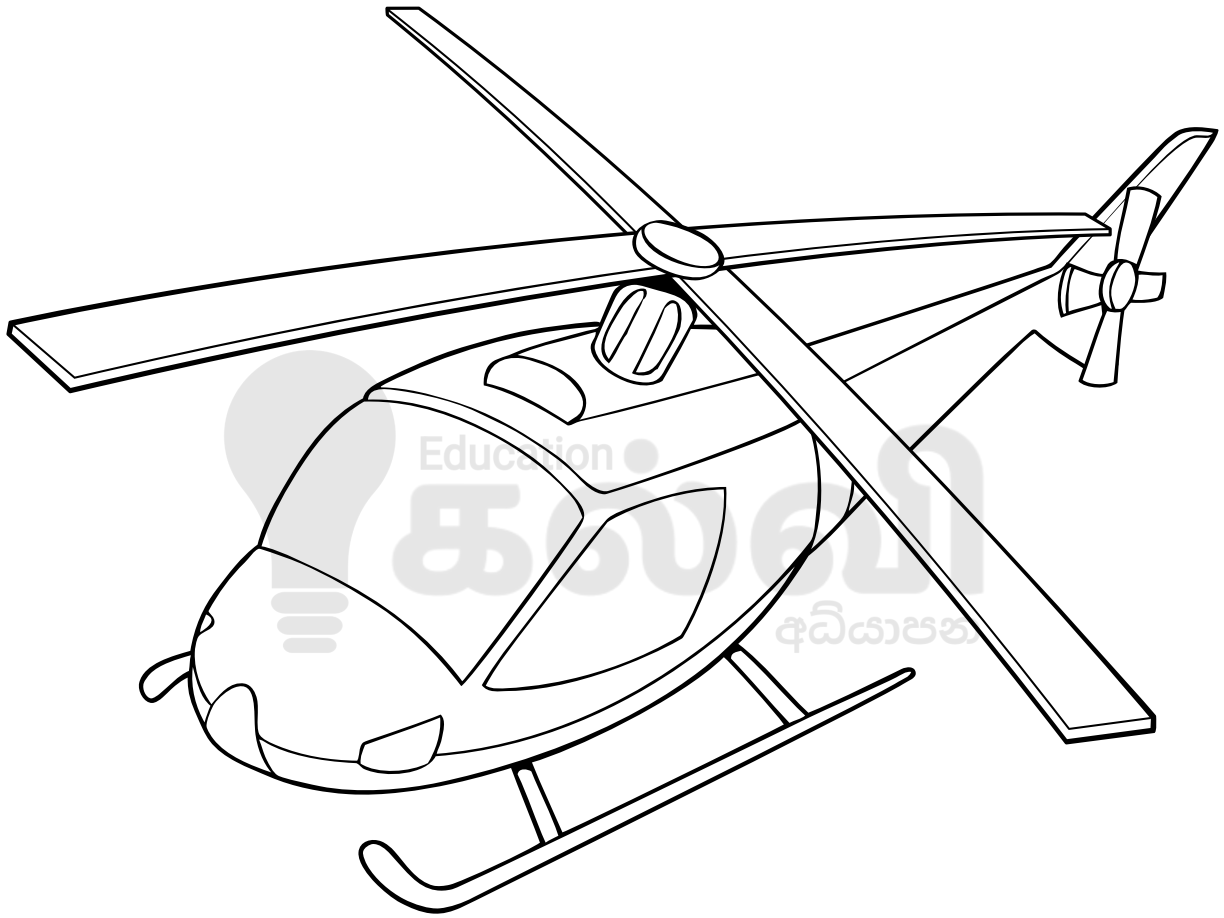

helicopter

From the Cambridge English: Starters Word List

ii

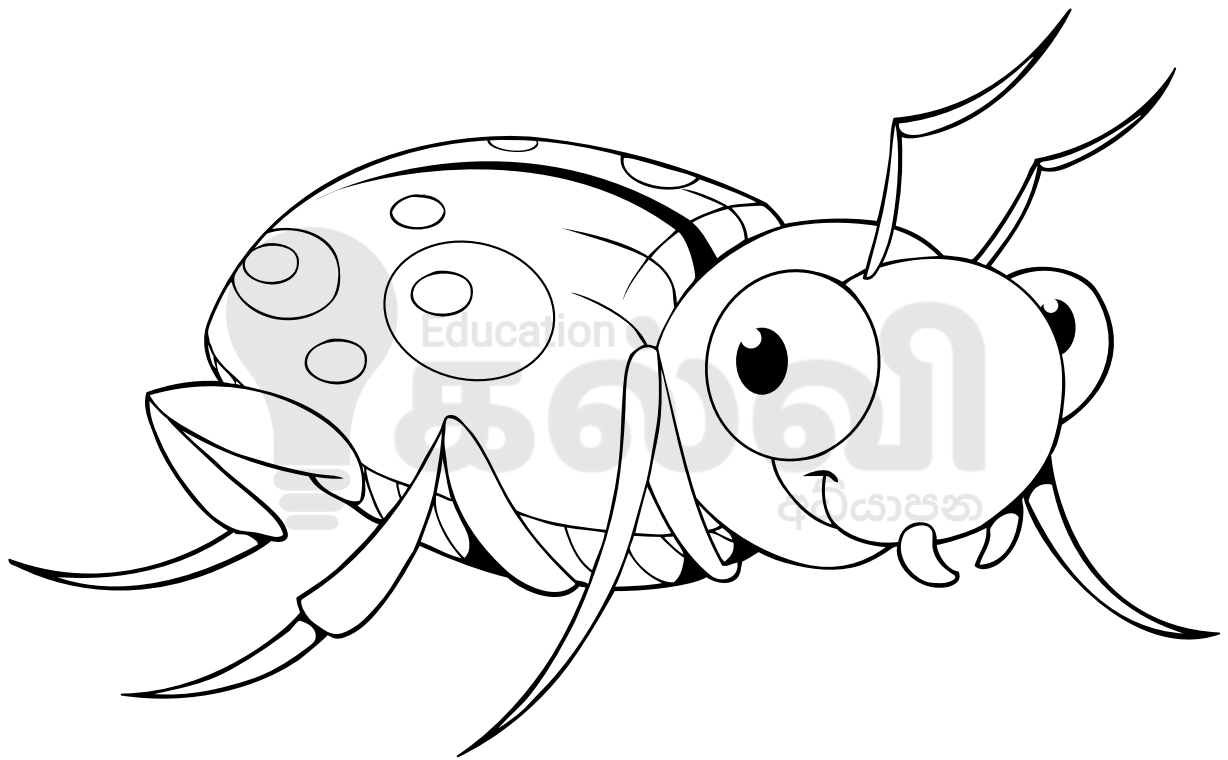

insect

From the Cambridge English: Flyers Word List

Jj



jungle

From the Cambridge English: Movers Word List

Kk

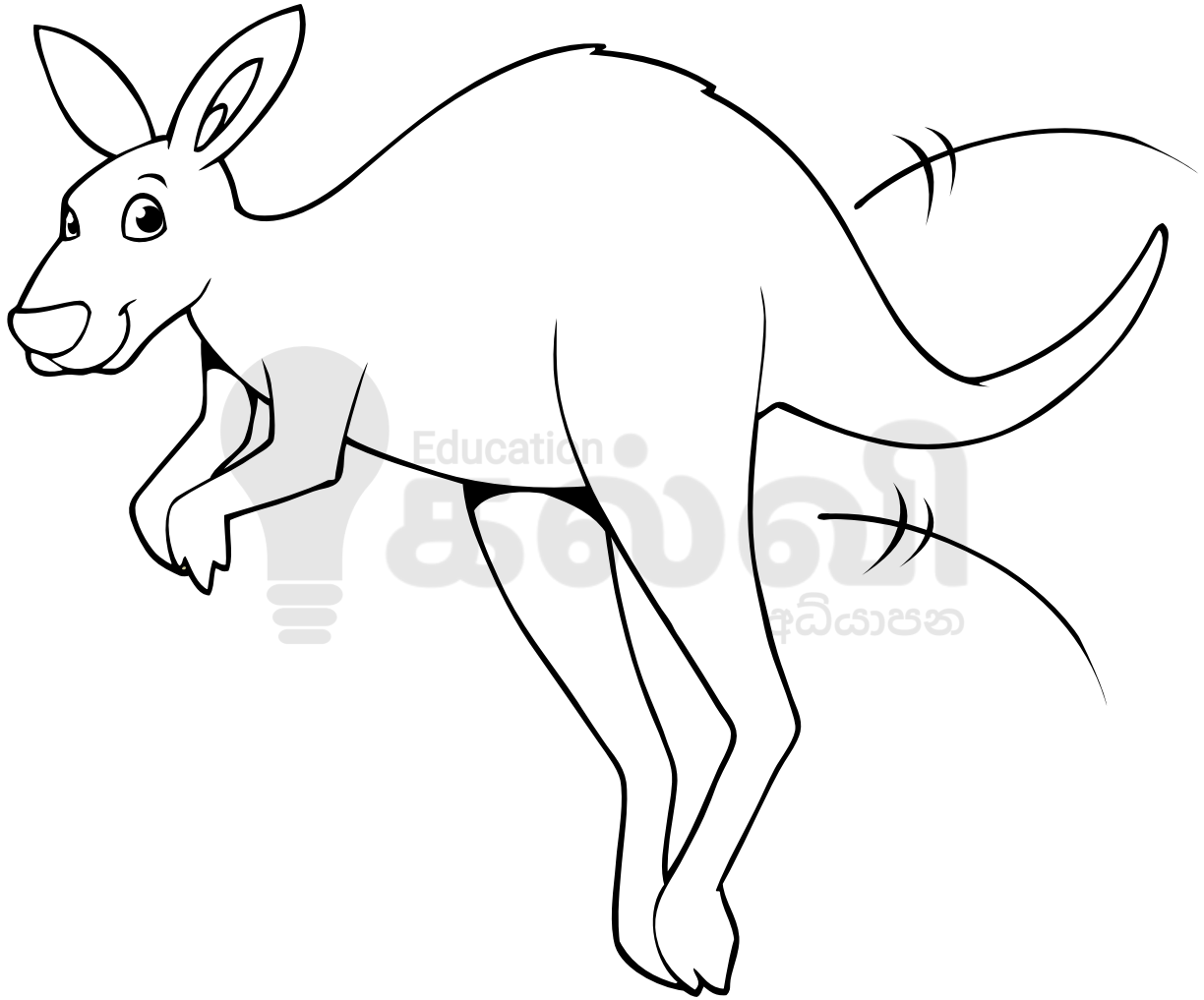

kangaroo

From the Cambridge English: Movers Word List

LI



lion

From the Cambridge English: Movers Word List

Mm

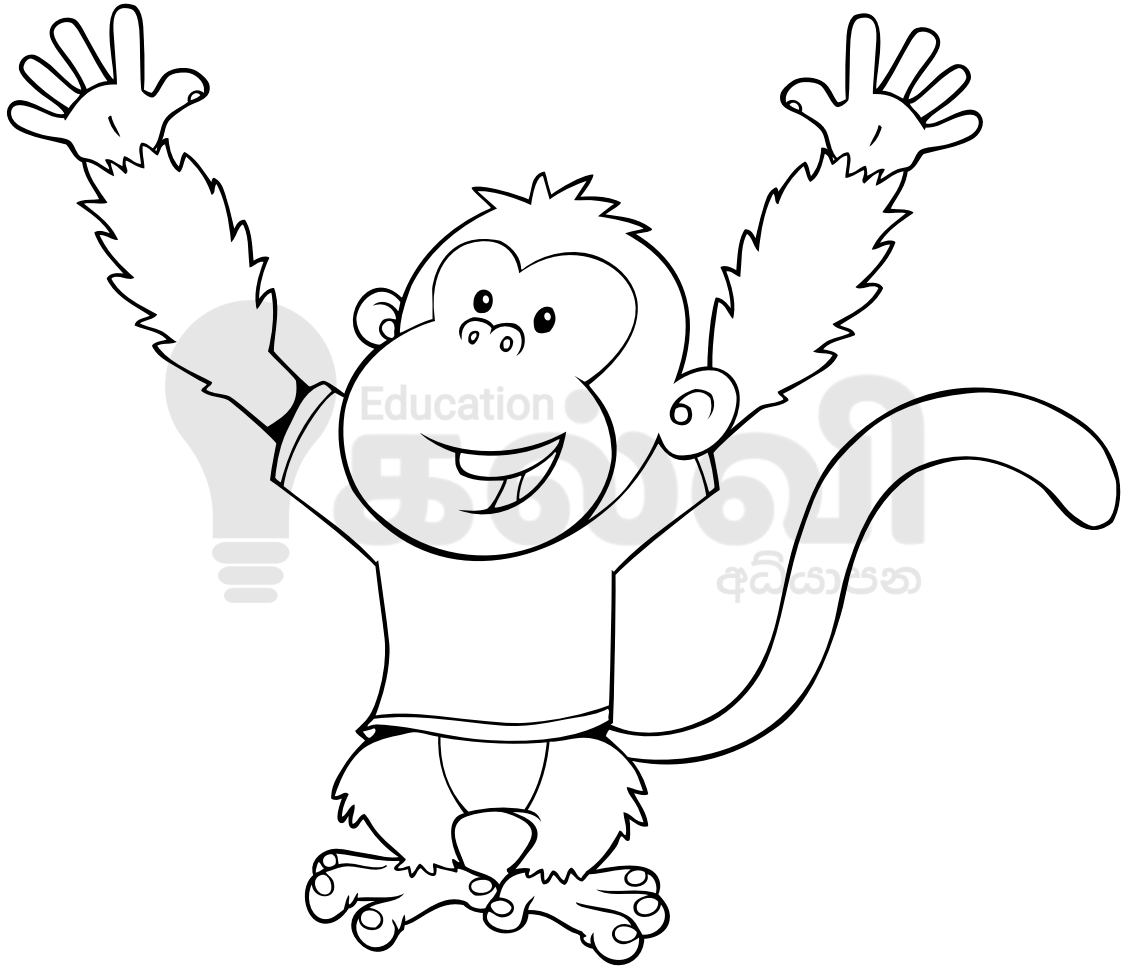

monkey

From the Cambridge English: Starters Word List

Nn



nurse

From the Cambridge English: Movers Word List

Oo

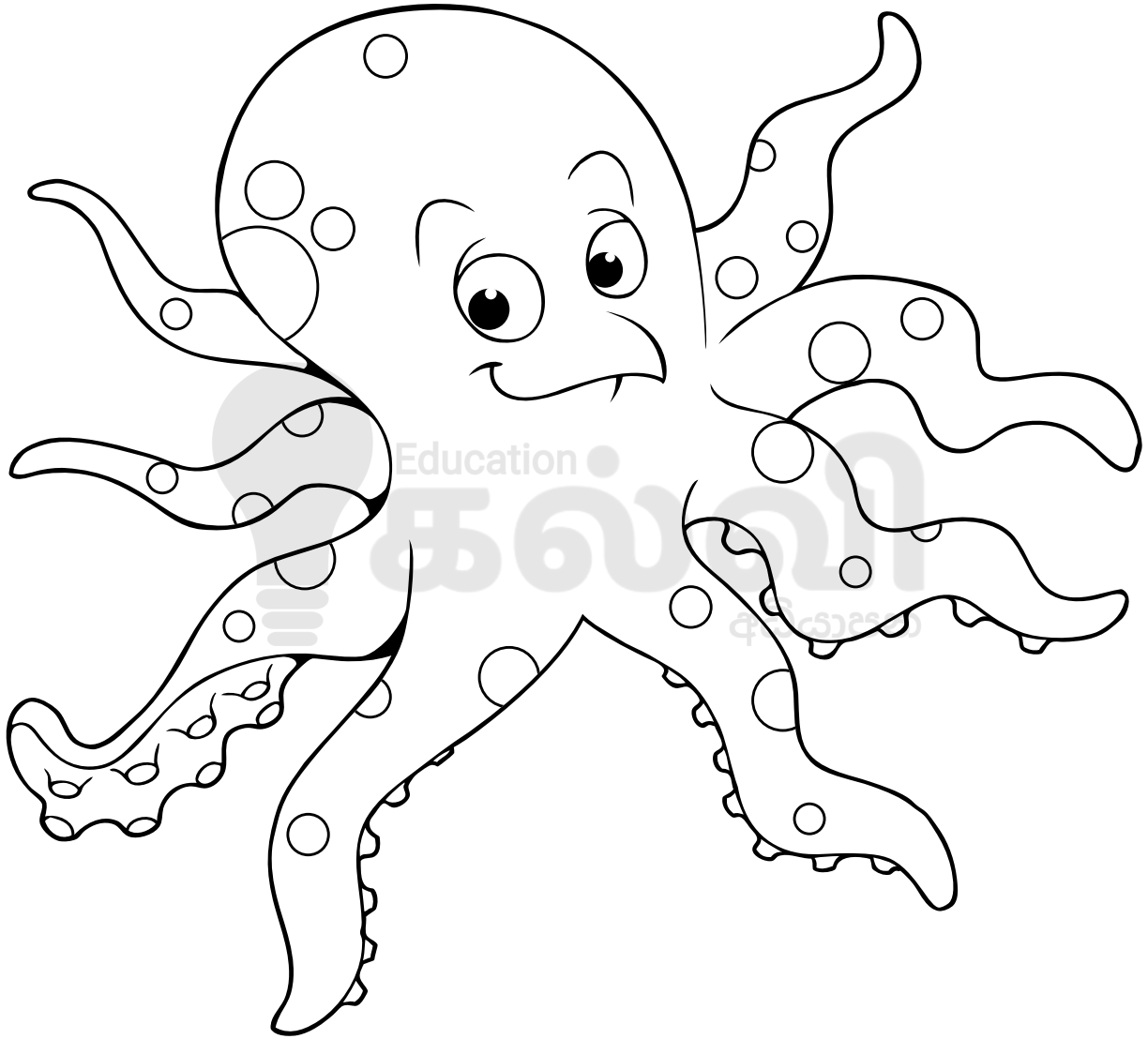

octopus

From the Cambridge English: Flyers Word List

Pp



parrot

From the Cambridge English: Movers Word List

Qq

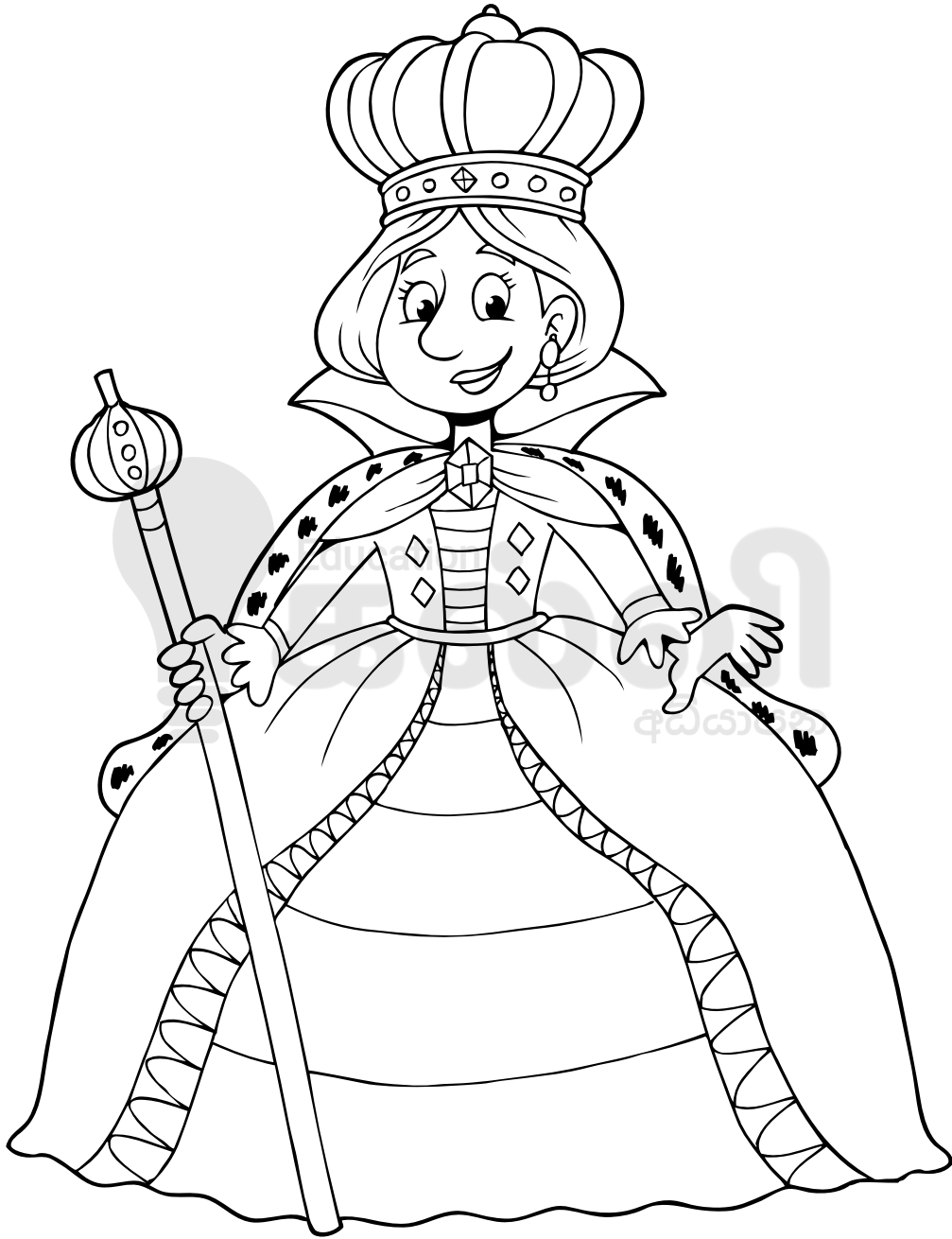

queen

From the Cambridge English: Flyers Word List

Rr

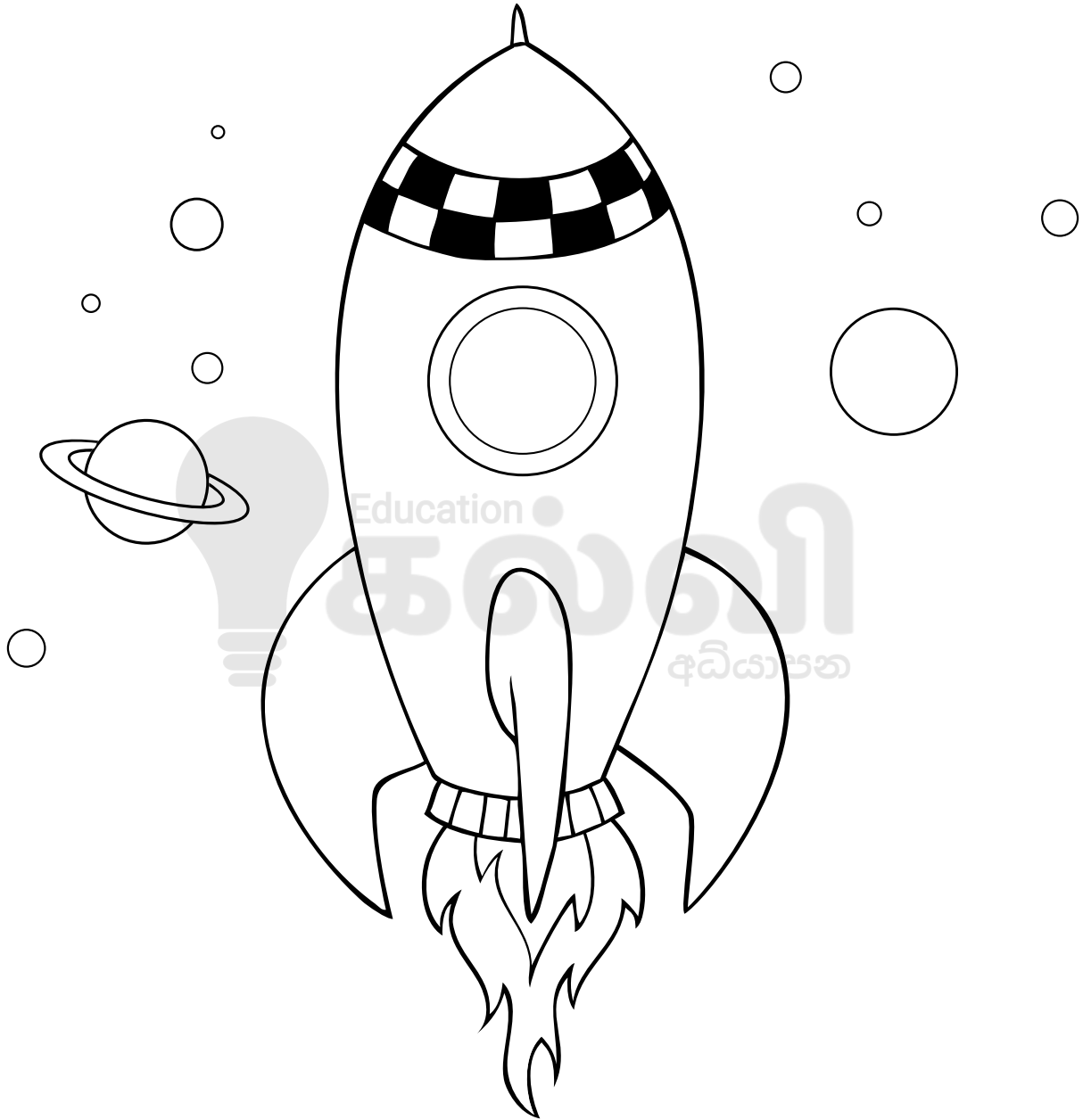

rocket

From the Cambridge English: Flyers Word List

Ss

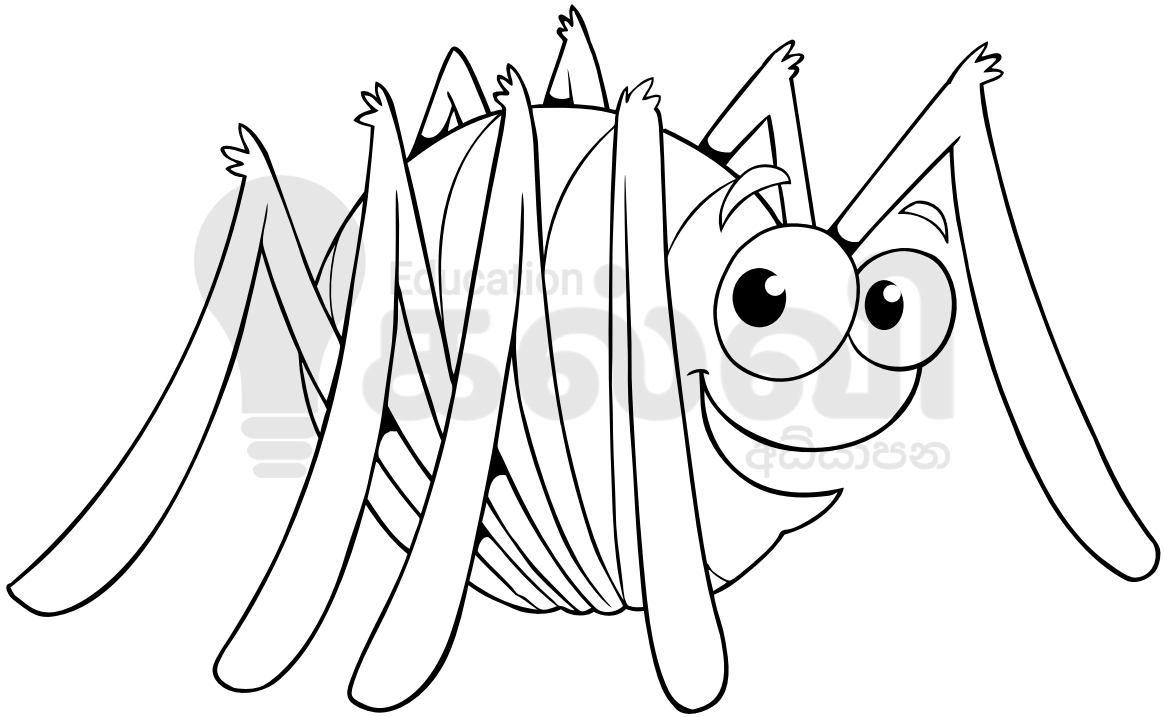

spider

From the Cambridge English: Movers Word List

Tt

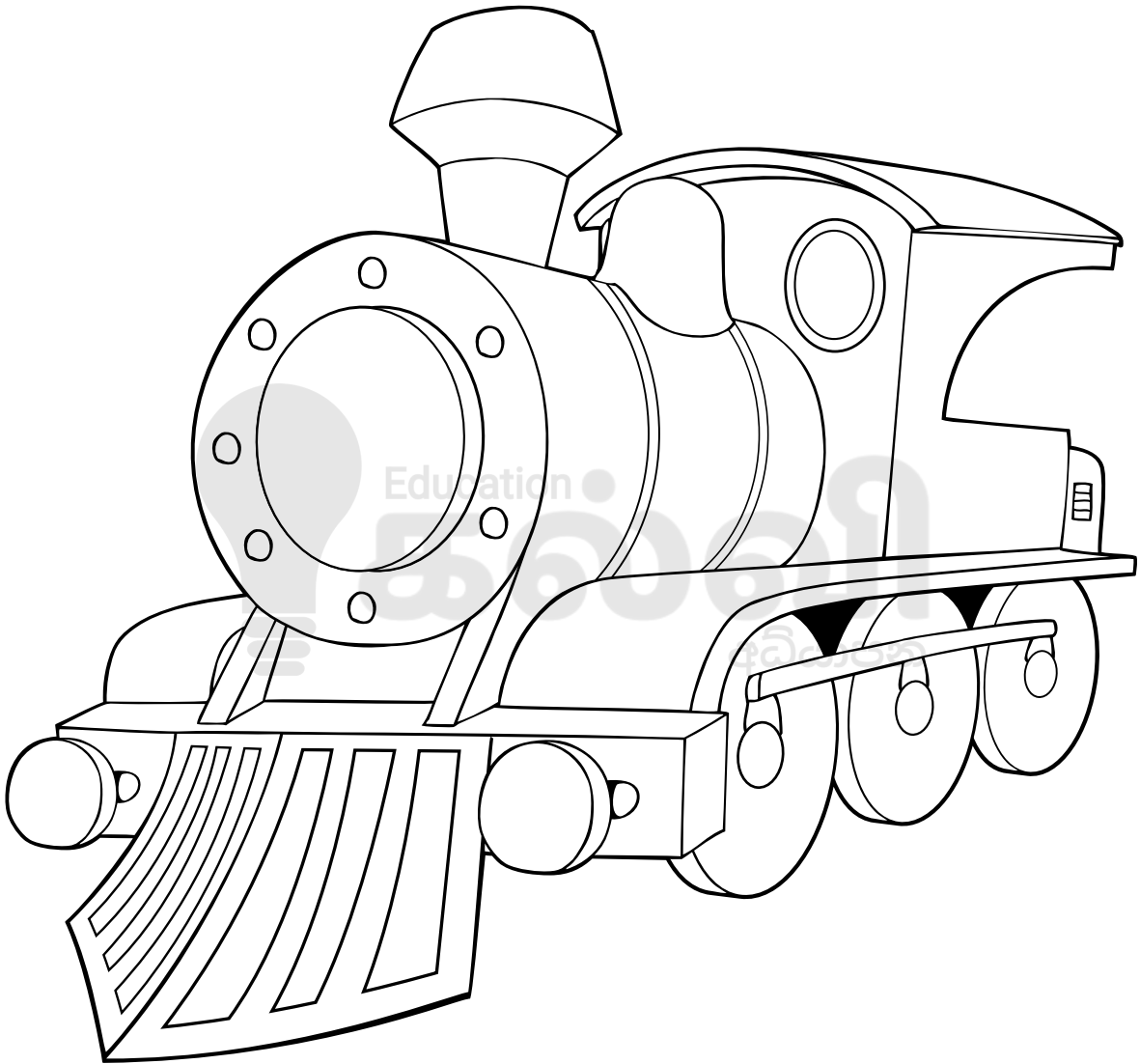

train

From the Cambridge English: Starters Word List

Uu



umbrella

From the Cambridge English: Flyers Word List

Vv

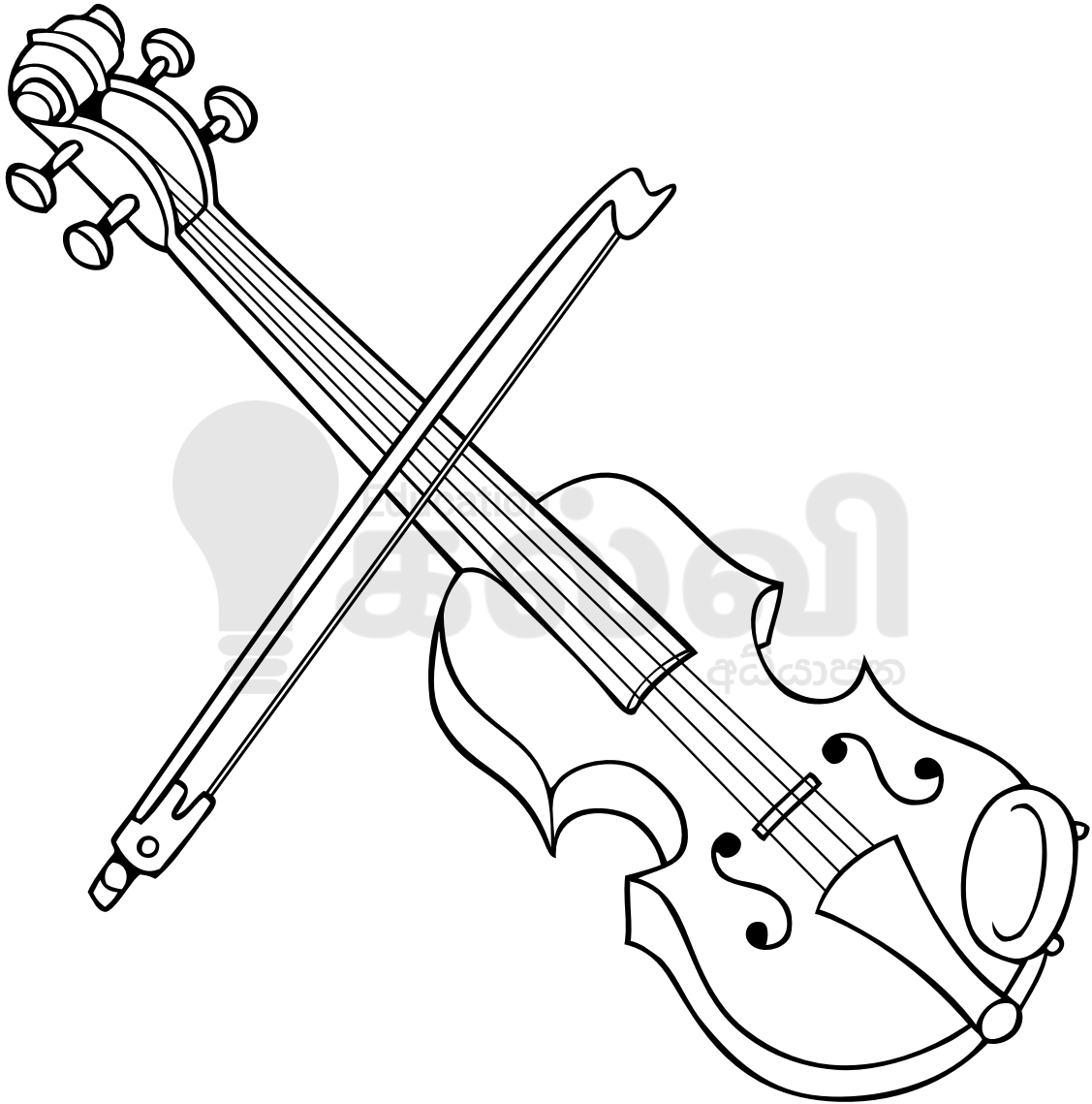

violin

From the Cambridge English: Flyers Word List

Ww

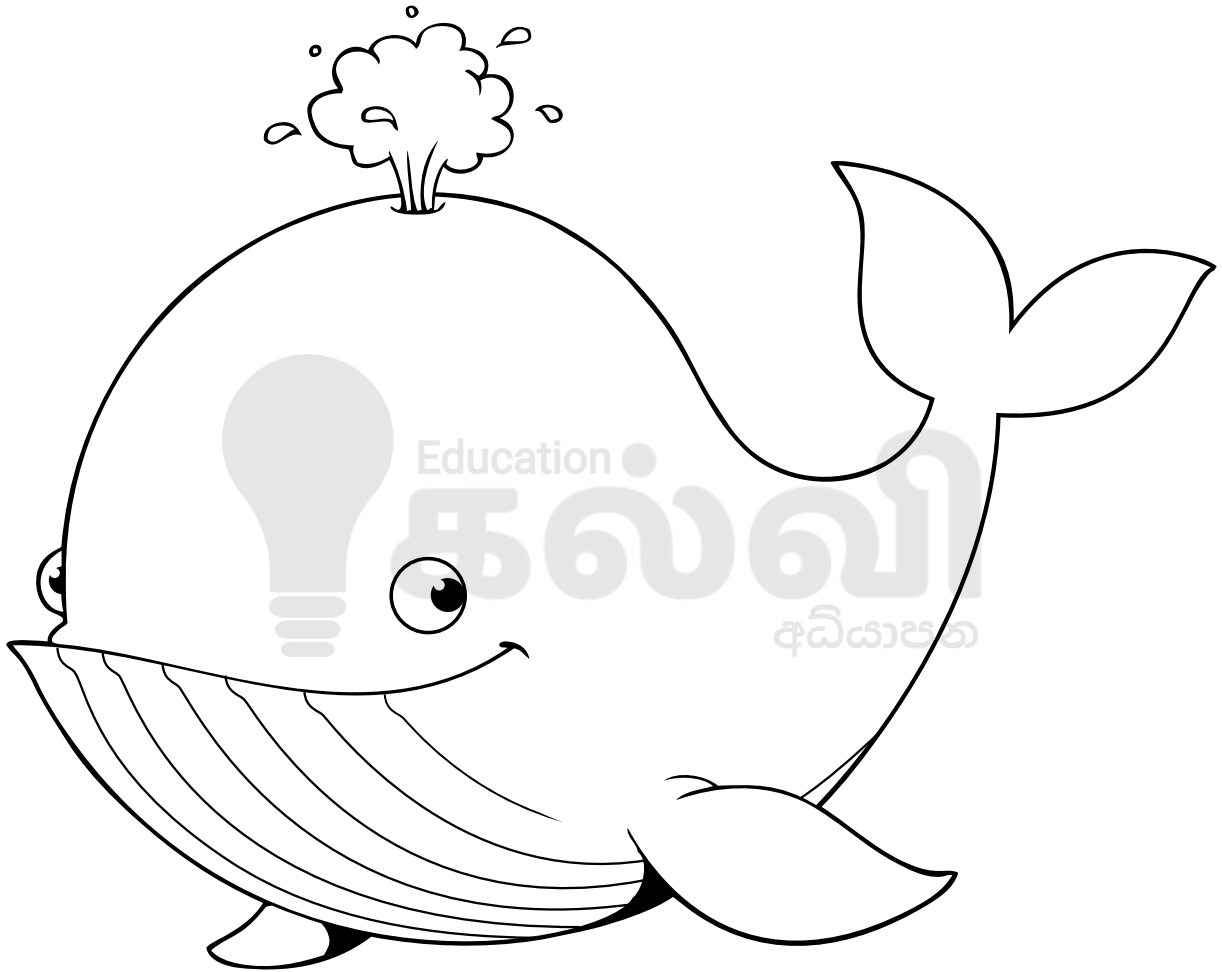

whale

From the Cambridge English: Movers Word List

Xx

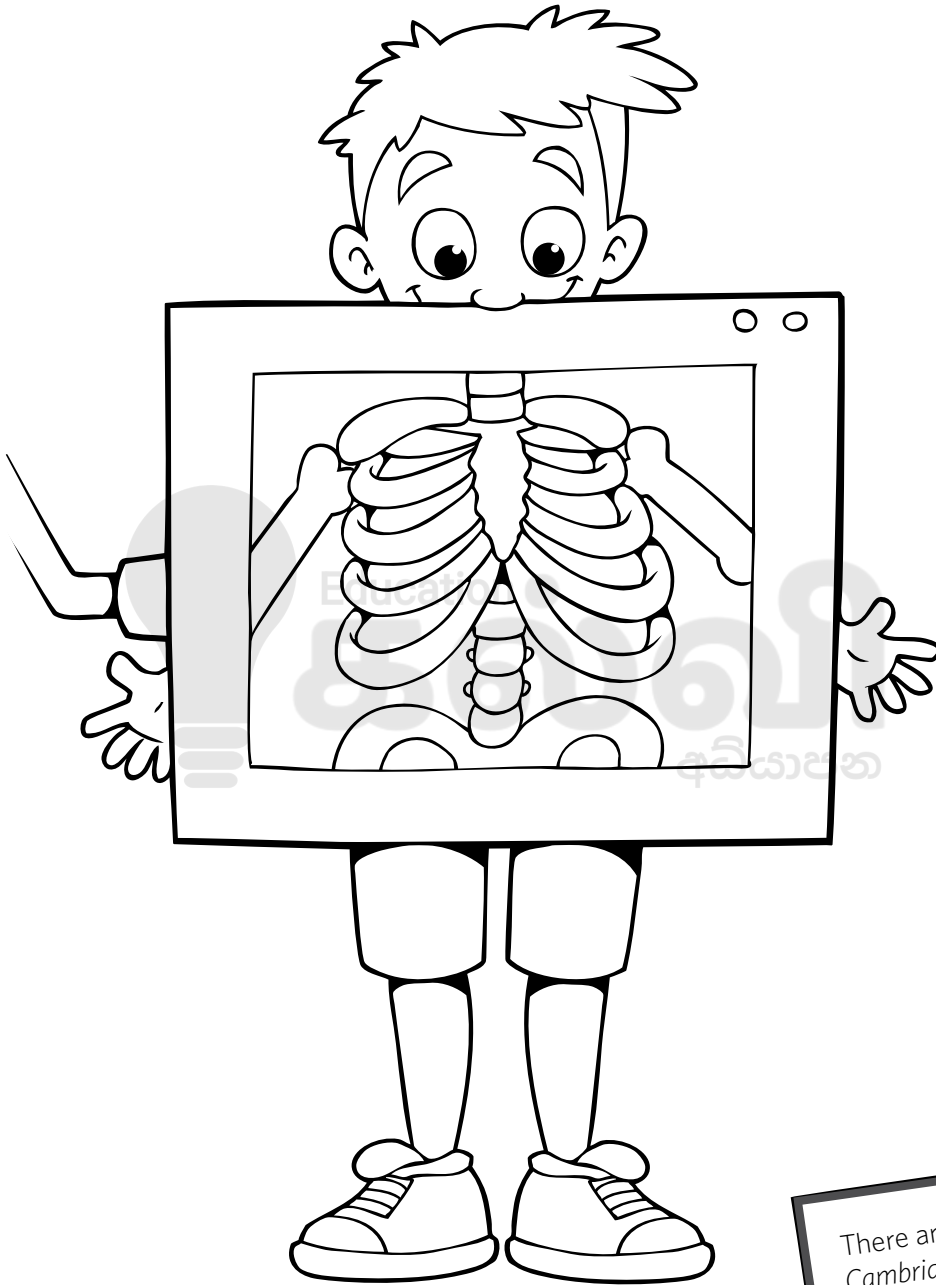

x-ray

There are no words in the Cambridge English Young Learners Word List for X. X-ray is a common word used in English, starting with X.



Yy

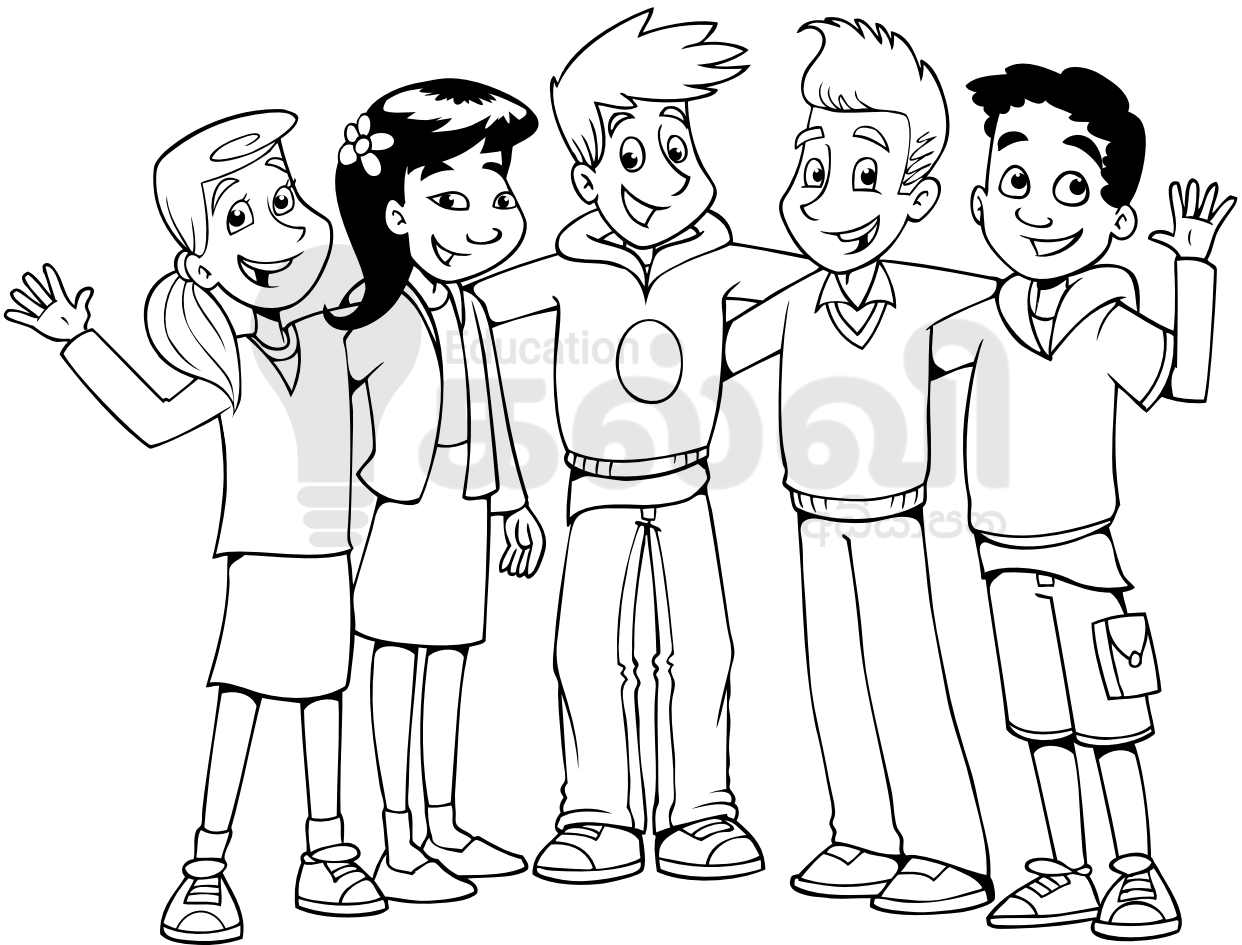

young

From the Cambridge English: Starters Word List

Zz

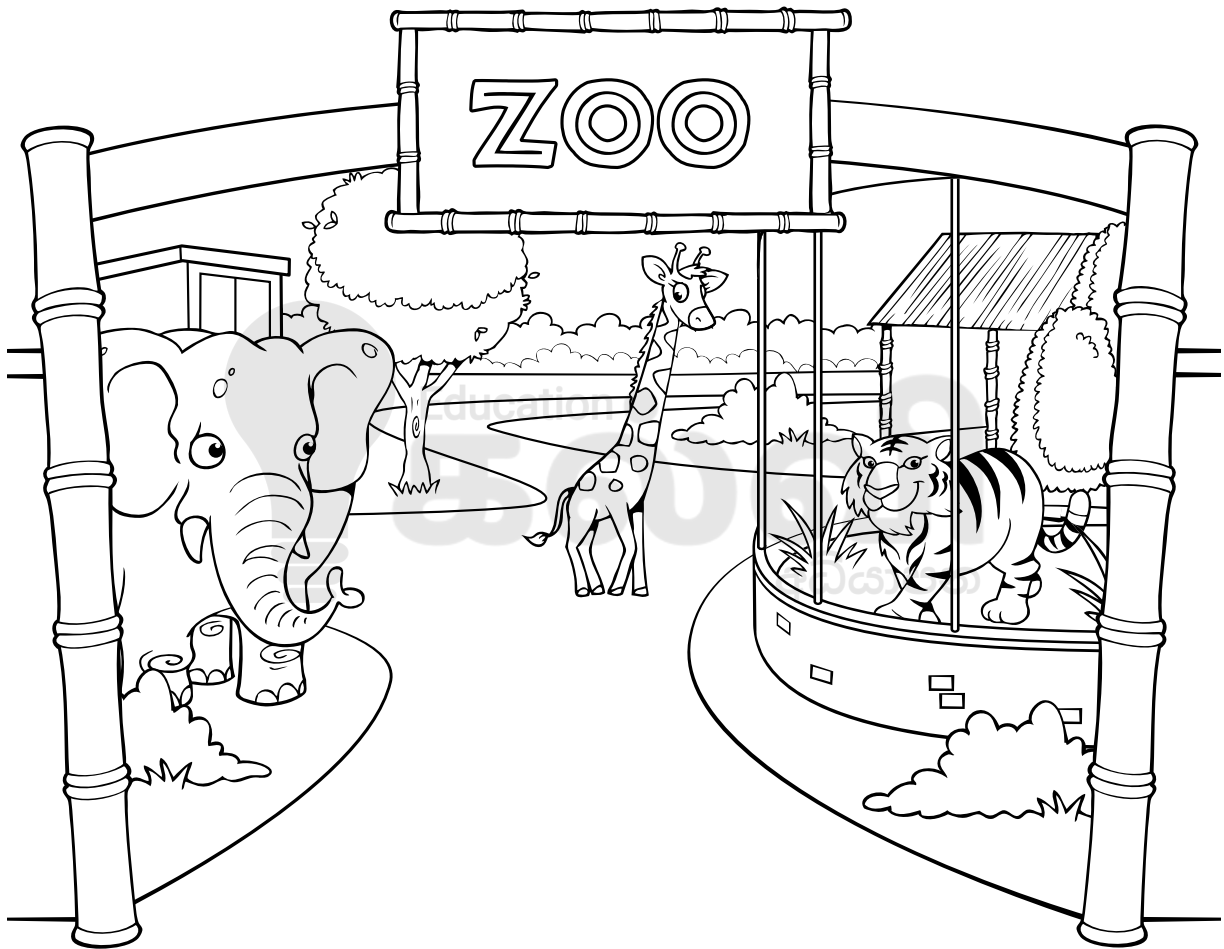

ZOO

From the Cambridge English: Starters Word List

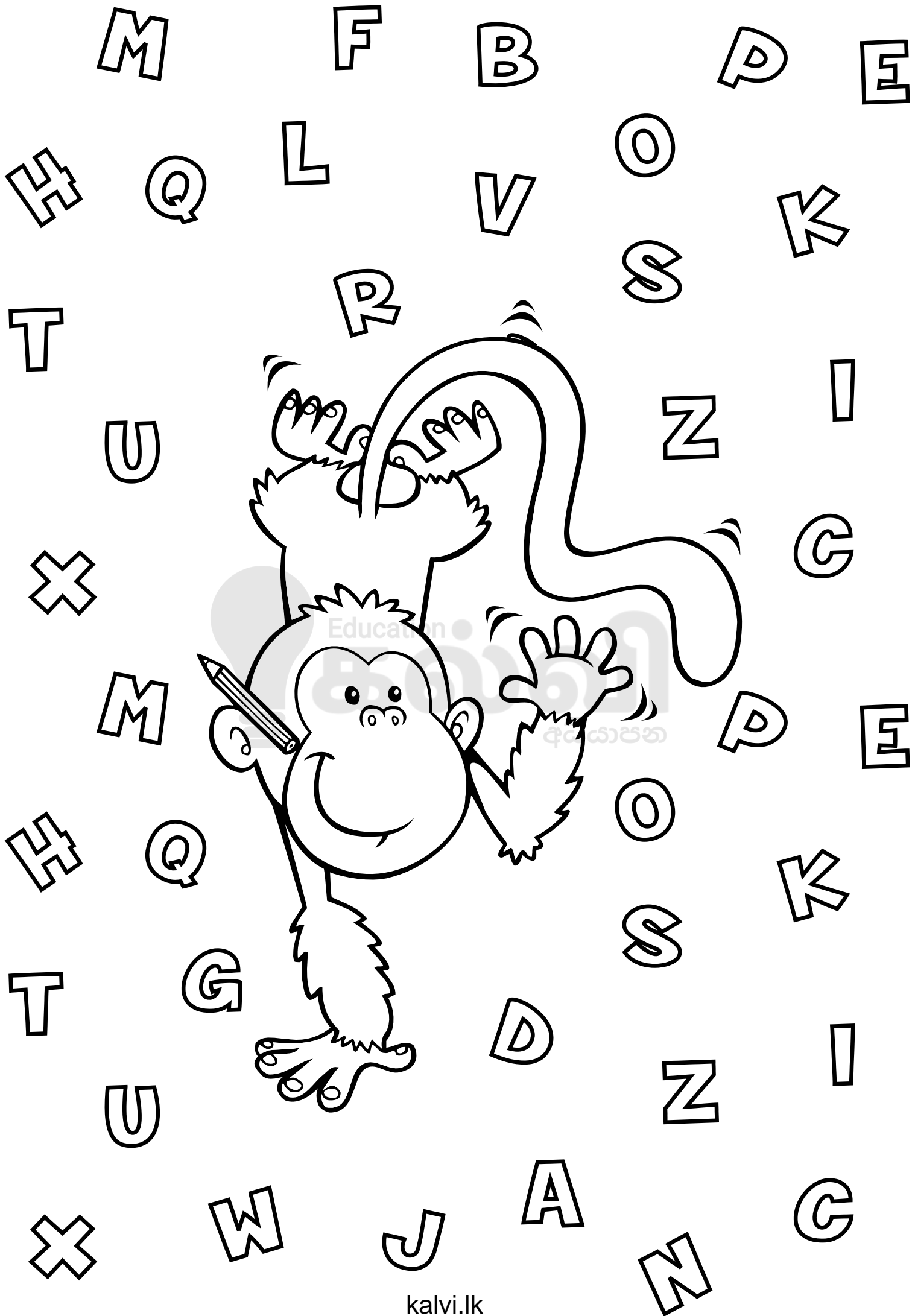

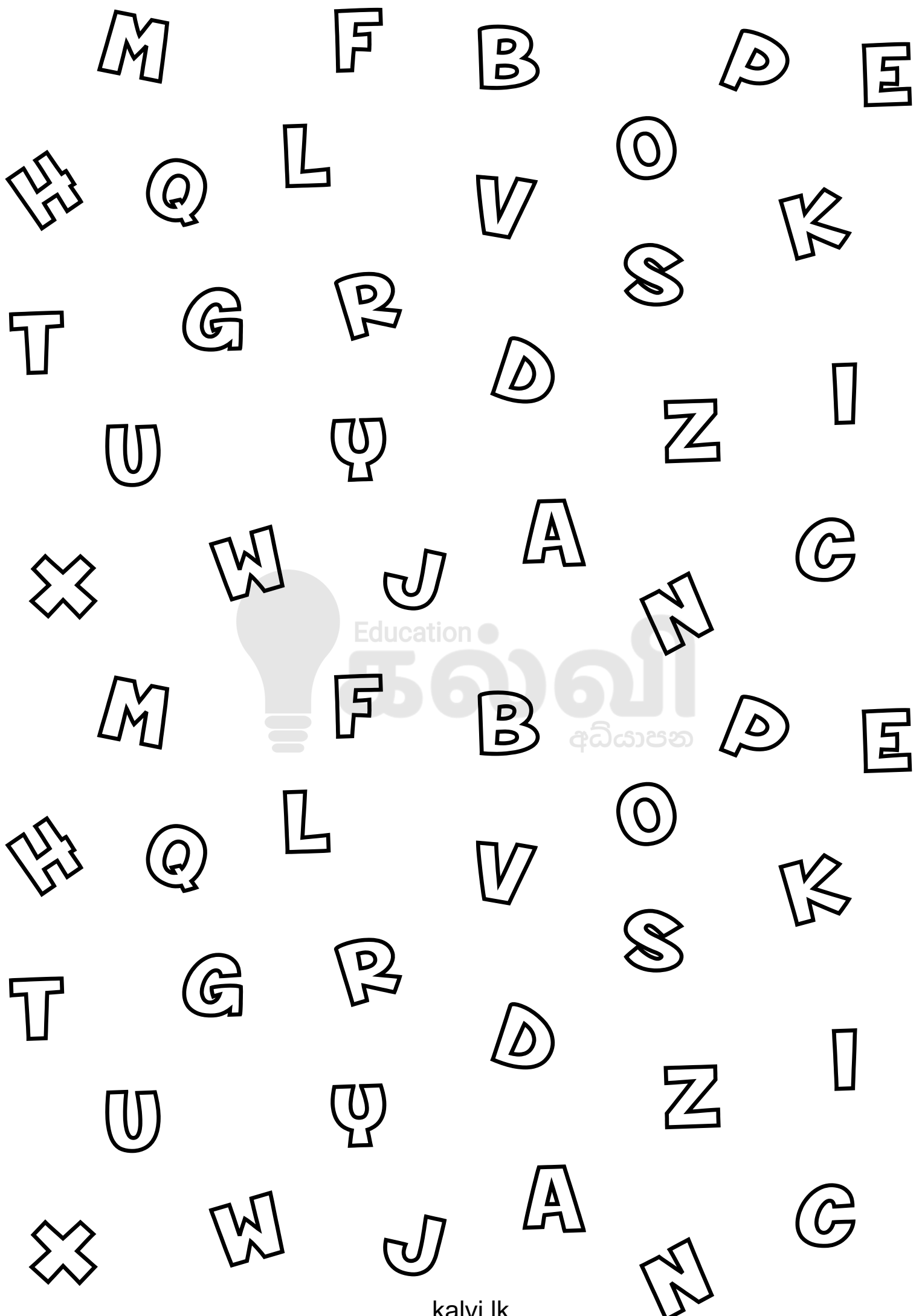



Cambridge English Young Learners

You can use this colouring book to help children learn new words in a fun way and improve their English. It includes many of the words children might see in their test. The words have been selected from the *Cambridge English: Young Learners* Word List, which is available to download on our website.

For more free support materials visit:
www.cambridgeenglish.org/younglearners

CE | 3691 | 5Y07 © UCLES 2015

* 2045177080 *



Cambridge English Language Assessment is part of the University of Cambridge. We provide the most valuable range of qualifications for learners and teachers of English in the world.

Cambridge English Language Assessment - a not-for-profit organisation.

All details are correct at the time of going to print in July 2015.

Contact us

Cambridge English Language Assessment
1 Hills Road, Cambridge
CB1 2EU, United Kingdom
www.cambridgeenglish.org/helpdesk



ISO 9001: 2008
F5514675



A DIVISION OF
CAMBRIDGE ASSESSMENT



எங்கள் குறிக்கோள்

எண்ணிம உலகத்தில் மாணவர்களிற்கென சிறந்ததொரு கற்றல் கட்டமைப்பை உருவாக்குதல்.

அனைத்தும் டிஜிட்டல் மயப்படுத்தப்பட்ட இந்த காலத்தில் பல்வேறு துறைகளும் கால ஓட்டத்துடன் இணைந்து டிஜிட்டல் தளத்தில் பல்கிப்பெருகி வருகின்றன. அந்த வகையில் கல்வித்துறையும் இதற்கு விதிவிலக்கல்ல. இணையவழி கல்வியின் மூலம் கல்வித்துறை புதியதொரு பரிமாணத்தை எட்டியுள்ளது. குறிப்பாக கொரோனா பேரிடர் காலத்தில் நாடே முடக்கப்பட்டிருந்தது. இதனால் மாணவர்களிற்கும் பாடசாலை, கல்வி நிறுவனங்களிற்கு இடையிலான தொடர்பு துண்டிக்கப்பட்டது. அந்த இக்கட்டான சூழ்நிலையில் இணையவழி வகுப்புகள் மாணவர்களிற்கு வரப்பிரசாதமாக அமைந்தது என்பதே உண்மை.

இன்று தொழில்நுட்பம் மாணவர்களை தவறான பாதைக்கு இட்டு செல்வதாக ஓர் எண்ண ஓட்டம் மக்கள் மத்தியில் உள்ளது. தொழில்நுட்பம் என்பது ஒரு கருவி மட்டுமே அதை எவ்வாறு பயன்படுத்துகிறோம் என்பதில் அதன் ஆக்க மற்றும் அழிவு விளைவுகள் தீர்மானிக்கப்படுகிறது. உளியை கொண்டு சிலையை செதுக்க நினைத்தால் அவன் நிச்சயம் சிற்பி ஆகலாம். இங்கு பிரச்சினையாக காணப்படுவது மாணவர்களை வழிப்படுத்த தொழில்நுட்ப உலகில் ஓர் முறையான கட்டமைப்பு இல்லாமையே. அதை உருவாக்குவதே எங்கள் நோக்கம். அதை நோக்கியே எங்கள் பயணம் அமையும்.

எமது இணையத்தினூடக ஊடக உங்களிற்கு தேவையான பரீட்சை வினாத்தாள்களை இலகுவான முறையில் தரவிறக்கம் செய்து கொள்ளமுடியும்.

kalvi.lk

கல்வி சார் செய்திகளை உடனுக்குடன் அறிந்து கொள்ள எமது சமூக ஊடக தளங்களின் ஊடக உடனுக்குடன் அறிந்து கொள்ள முடியும்.

